

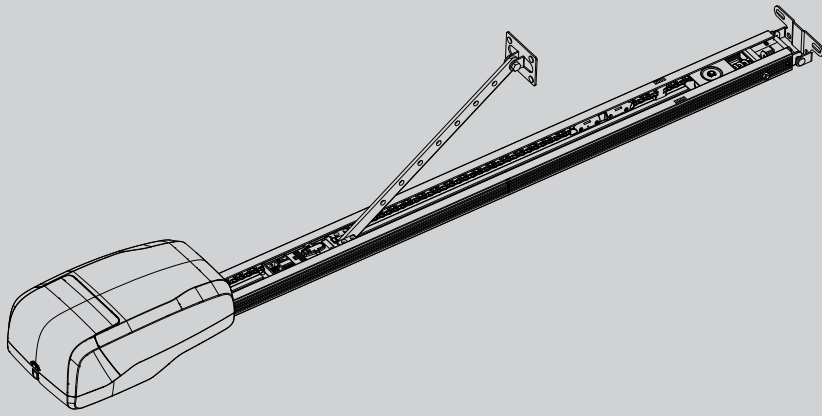

D812997 00101_03 20-04-21

AUTOMATIZAÇÕES PARA PORTAS BASCULANTES DE MOLAS E SECCIONAIS
ΑΥΤΟΜΑΤΙΣΜΟΙ ΓΙΑ ΜΟΝΟΚΟΜΜΑΤΕΣ ΚΑΙ ΠΟΛΥΣΠΑΣΤΕΣ ΠΟΡΤΕΣ ΟΡΟΦΗΣ
АΥΤΟΜΑΤΥΚΑ ΔΟ ΒΡΑМ УСНУЛНУСН І СЕКСУЈНУСН
ИНСТРУКЦІЯ ПО МОНТАЖУ ЕЛЕКТРОПРИВОДА ДЛЯ СЕКЦІОННИХ ВОРОТ
AUTOMATICKÉ SYSTÉMY PRO VÝKLOPNÁ A SEKČNÍ VRATA
MONOBLOK VE SEKSIYONEL KAPILAR İÇİN OTOMASYON SİSTEMLERİ



INSTRUÇÕES DE USO E DE INSTALAÇÃO
ΟΔΗΓΙΕΣ ΧΡΗΣΗΣ ΚΑΙ ΕΓΚΑΤΑΣΤΑΣΗΣ
INSTRUKCJA UŻYTKOWANIA I INSTALACJI
РУКОВОДСТВО ПО УСТАНОВКЕ И ЭКСПЛУАТАЦИИ
INÁVOD K OBSLUZE A INSTALACI
KULLANIM VE MONTAJ BİLGİLERİ

TIZIANO B GDA 260 S01

BFT



AZIENDA CON
SISTEMA DI GESTIONE
CERTIFICATO DA DNV GL
= ISO 9001 =
= ISO 14001 =

INSTALAÇÃO RÁPIDA - ΓΡΗΓΟΡΗ ΕΓΚΑΤΑΣΤΑΣΗ - SZYBKA INSTALACJA БЫСТРАЯ УСТАНОВКА - RYCHLÁ INSTALACE - HIZLI KURMA

D812997 00101_03

- !**
- a) Antes de iniciar a instalação é preciso ler as advertências.
 - α) Πριν αρχίσετε την εγκατάσταση πρέπει να διαβάσετε τις προειδοποιήσεις.
 - a) Przed przystąpieniem do montażu należy przeczytać ostrzeżenia.
 - a) Прежде чем начать установку, необходимо прочитать инструкции.
 - a) Před zahájením instalace si přečtěte upozornění.
 - a) Kurmaya başlamadan önce uyarıların okunması gerekir.
 - b) Além das figuras, é preciso seguir as indicações dadas no MANUAL PARA A INSTALAÇÃO.
 - β) Εκτός από τις εικόνες, πρέπει να τηρήσετε τις οδηγίες της αντίστοιχης ΕΓΧΕΙΡΙΔΙΟ ΕΓΚΑΤΑΣΤΑΣΗΣ.
 - b) Należy zwrócić uwagę nie tylko na rysunki, ale i na wskazówki podane w INSTRUKCJA INSTALACYJNA.
 - b) Помимо рисунков необходимо следовать указаниям, приведенным в РУКОВОДСТВО ПО УСТАНОВКЕ
 - b) Kromě obrázku je třeba dodržovat pokyny uvedené v NÁVOD K INSTALACI.
 - b) rakamlara ek olarak, montaj kılavuzunda verilen talimatlara uymak zorundadır

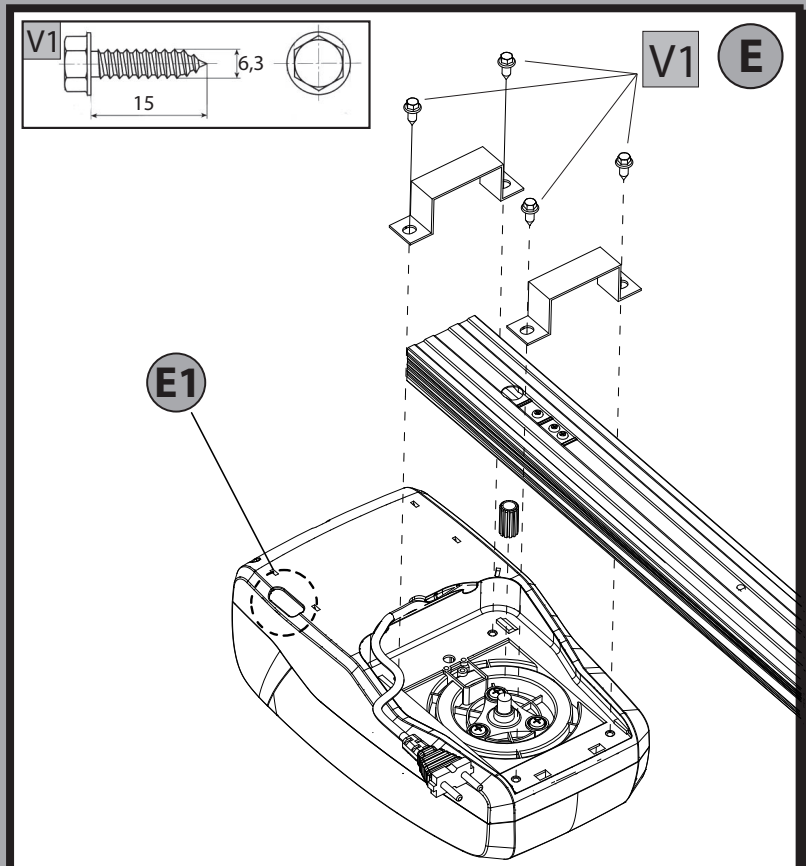
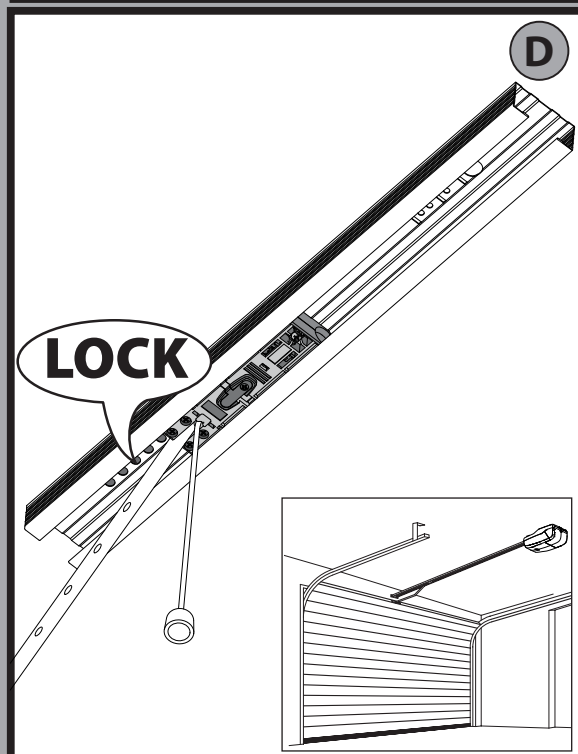
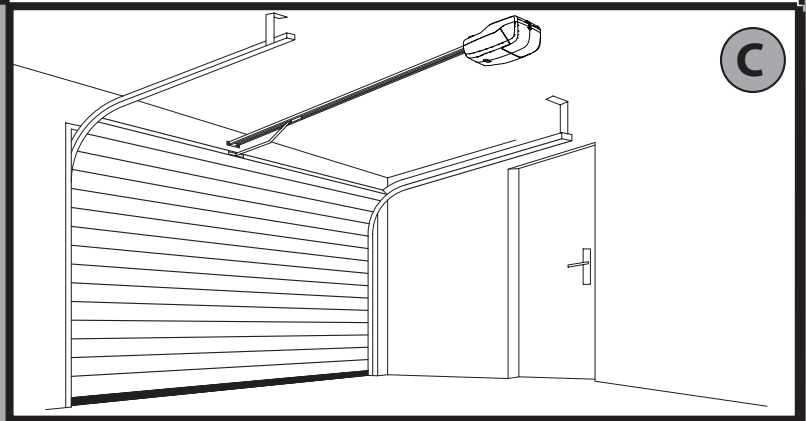
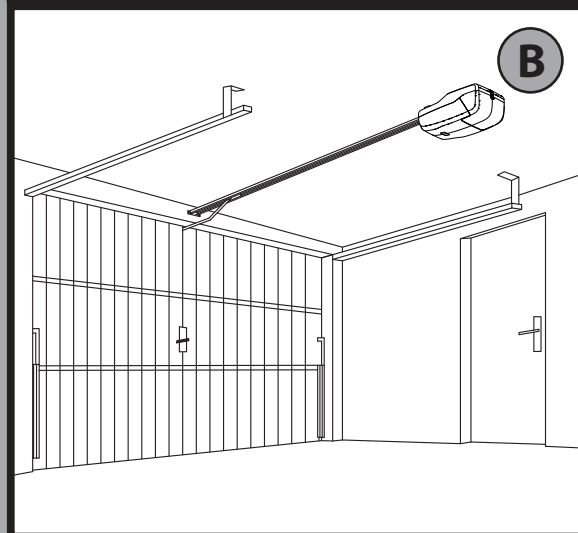
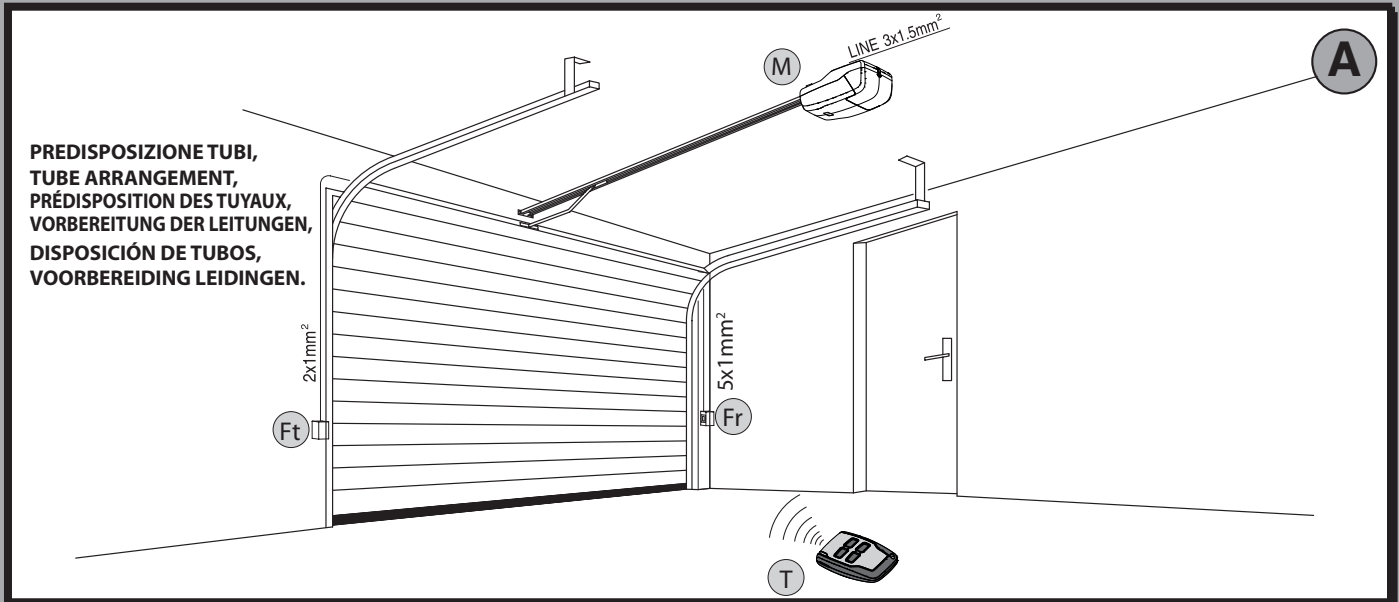

FOTOCÉLULAS-ΦΩΤΟΚΥΤΤΑΡΩΝ-FOTOKOMÓREK-ФОТОЭЛЕМЕНТА-ФОТОВУНÉК-ФОТОSELLER

Ligação de 1 par de fotocélulas não verificadas,
 Σύνδεση 1 ζεύγους μη ελεγμένων φωτοκυττάρων,
 Podłączenie 1 pary niesprawdzonych fotokomórek,
 Подсоединение 1 пары непроверенных фотоэлементов,
 Připojení 1 páru fotobuněk bez funkce testu,
 Test edilmemiş 1 fotosel çifti bağlantısı.

DIP TEST PHOT = ON

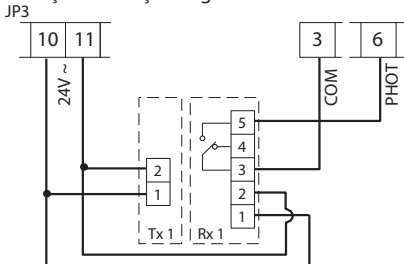

DIP teste fotocélulas OFF, DIP τεστ φωτοκυττάρων OFF,
 DIP fotokomórek OFF, Логический тест фотоэлемента DIP (OFF),
 DIP test fotobuněk OFF, Fotoseller test DIP OFF.

Luz de cortesia, εσωτερικού φωτισμού
 oświetlenie wewnętrznych
 лампы освещения, prodlevy osvětlení, kapi işığı

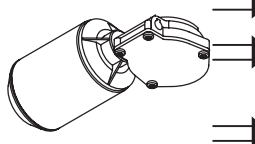

Fusíveis, Ασφάλειες
 Bezpieczniki
 Плавкие предохранители
 Pojistky, Sigortalar:

0,8A T

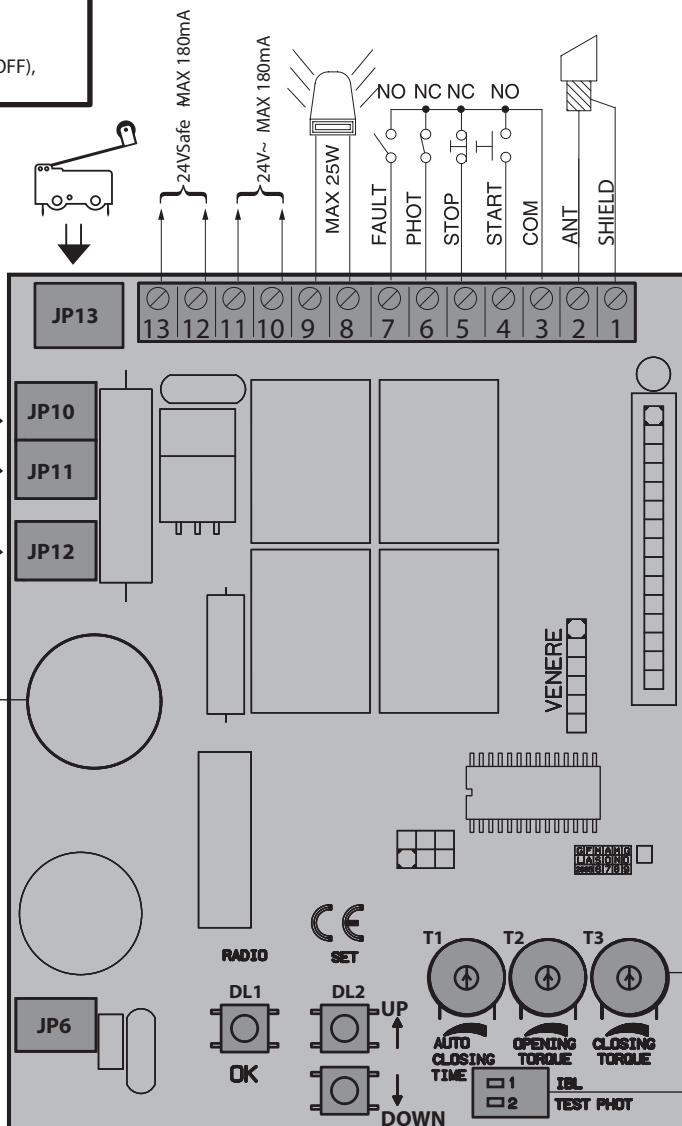
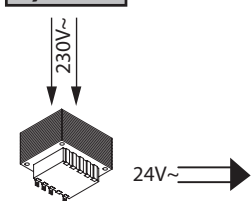

Trimmer regulaçãoes, Trimmer Ρυθμίσεων, Trimmer regulacyjny,
 Подстроечный резистор для регулировки, Trimer pro nastavení, Ayarlama trimmeri

Fig.F1

FOTOCÉLULAS-ΦΩΤΟΚΥΤΤΑΡΩΝ-FOTOKOMÓREK-ФОТОЭЛЕМЕНТА-ФОТОВУНÉК-ФОТОSELLER

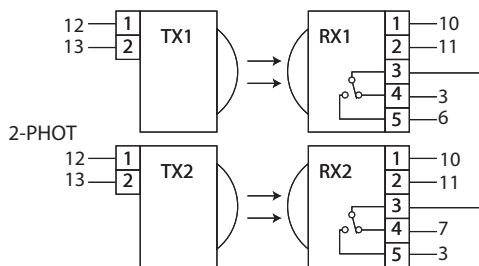
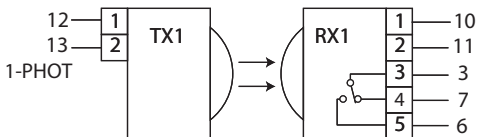

1

5 sec.

2

DOWN

3

1 sec.

OK

4

UP

5

1 sec.

OK

FESHO
ΚΛΕΙΣΙΜΟ
ZAMKNIĘCIE
ЗАКРЫТИЯ
ZAVÍRÁNÍ
KAPANMA

ABERTURA
ΑΝΟΙΓΜΑ
OTWARCIE
ОТКРЫТИИ
OTVÍRÁNÍ
AÇILMA

OK!

4a

ERROR!

5 sec.

SET

ERROR!

1

5 sec.

2

SET

3

SET

4

SET

SWC

AUTO OPEN

SWO

AUTO CLOSE

I

MEMORIZACIÓN DEL RADIOMANDO (START), ΑΠΟΘΗΚΕΥΣΗ ΤΗΛΕΧΕΙΡΙΣΤΗΡΙΟΥ (START), WPROWADZANIE DO PAMIĘCI STEROWANIA DROGĄ RADIOWA (START), РЕГИСТРАЦИЯ ПУЛЬТА РАДИОУПРАВЛЕНИЯ (START), ULOŽIT DO PAMĚTI RÁDIOVÉHO OVLÁDÁNÍ (START), RÁDYO KUMANDA HAFIZAYA KAYDEDILMESİ (START)

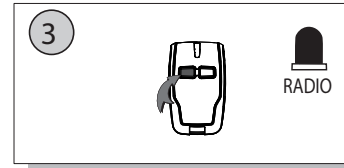
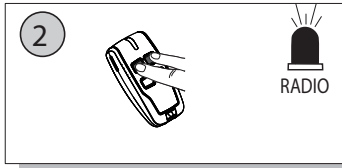
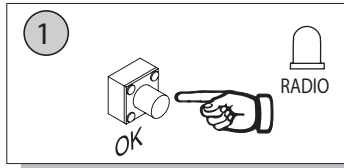

PROGRAMAÇÃO REMOTA DOS TRANSMISSORES, ΠΡΟΓΡΑΜΜΑΤΙΣΜΟΣ ΤΗΛΕΧΕΙΡΙΣΤΗΡΙΩΝ ΕΞ ΑΠΟΣΤΑΣΕΩΣ, PROGRAMOWANIE ZDALNYCH NADAJNIKÓW, ДИСТАНЦИОННОЕ ПРОГРАММИРОВАНИЕ ПУЛЬТОВ, DÁLKOVÉ PROGRAMOVÁNÍ VYSÍLAČŮ, UZAKTAN VERİCİ PROGRAMLAMA

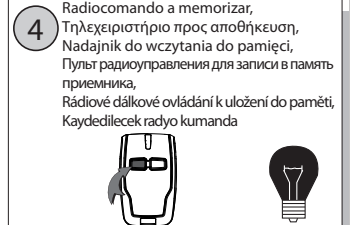
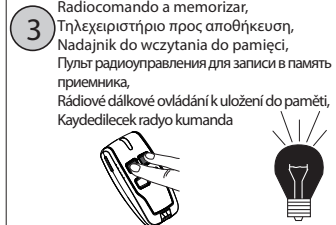
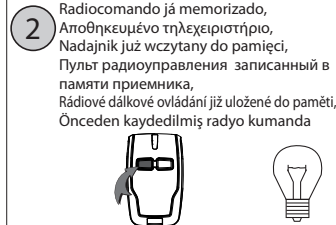
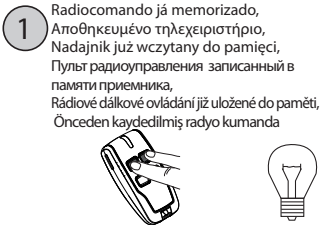

CANCELLAZIONE TRASMETTITORI, TRANSMITTER CANCELLATION, TION ÉMETTEURS, LÖSCHEN VON SENDERN, ANNULERING ZENDERS.

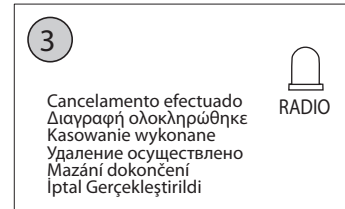
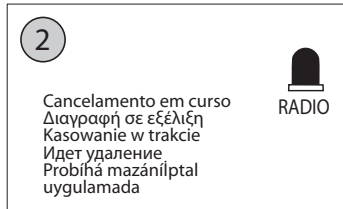
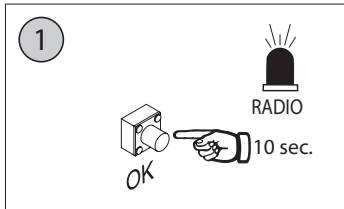

L

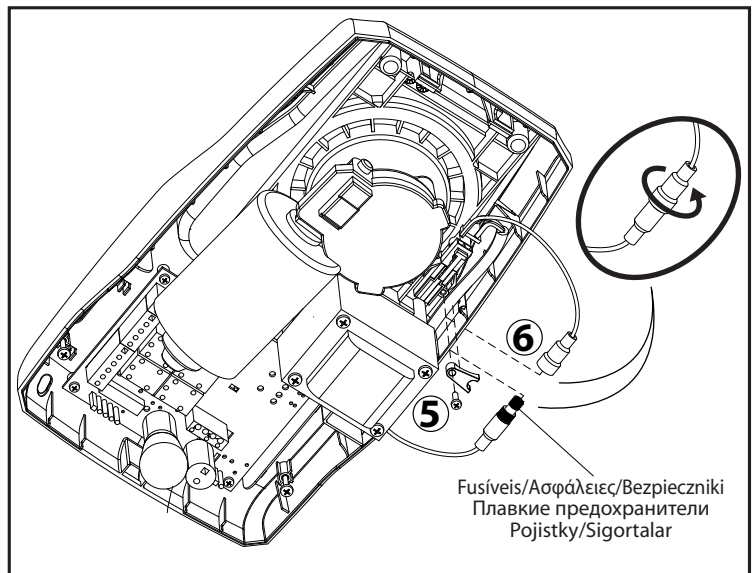
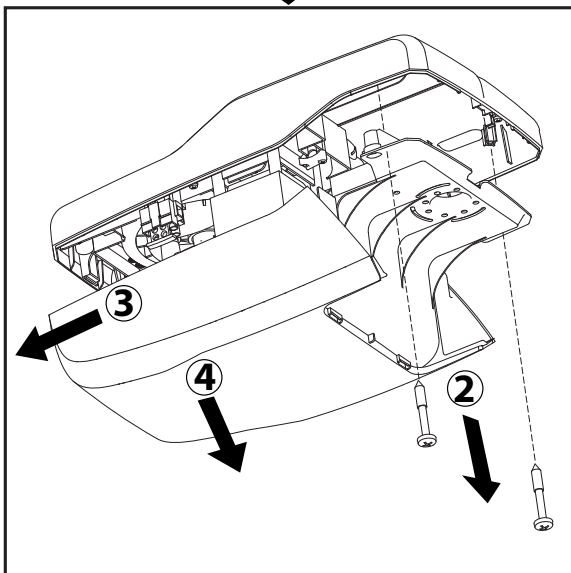
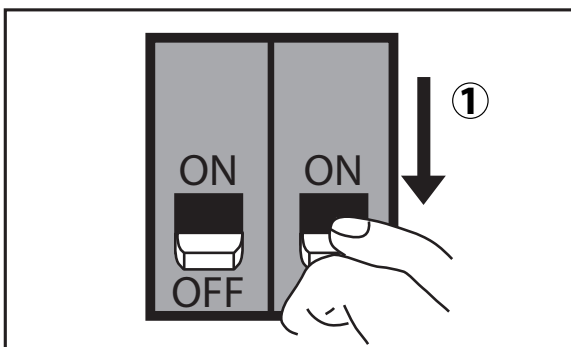

M

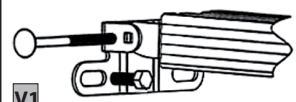

V1

Não fornecidas /
 Δεν διατίθεται /
 Nie ma w zestawie
 Отсутствует в комплектации /
 Není součástí balení /
 Není součástí balení /
 Tedarik dahilinde değil

V1

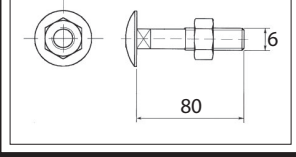

N

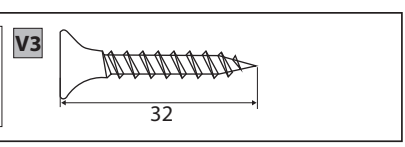
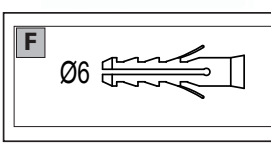
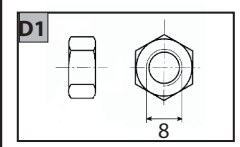
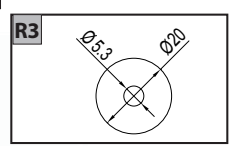
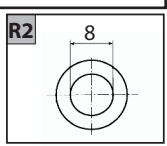
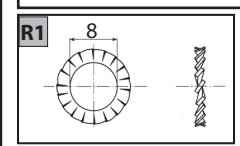
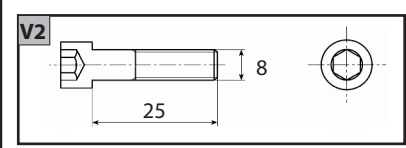
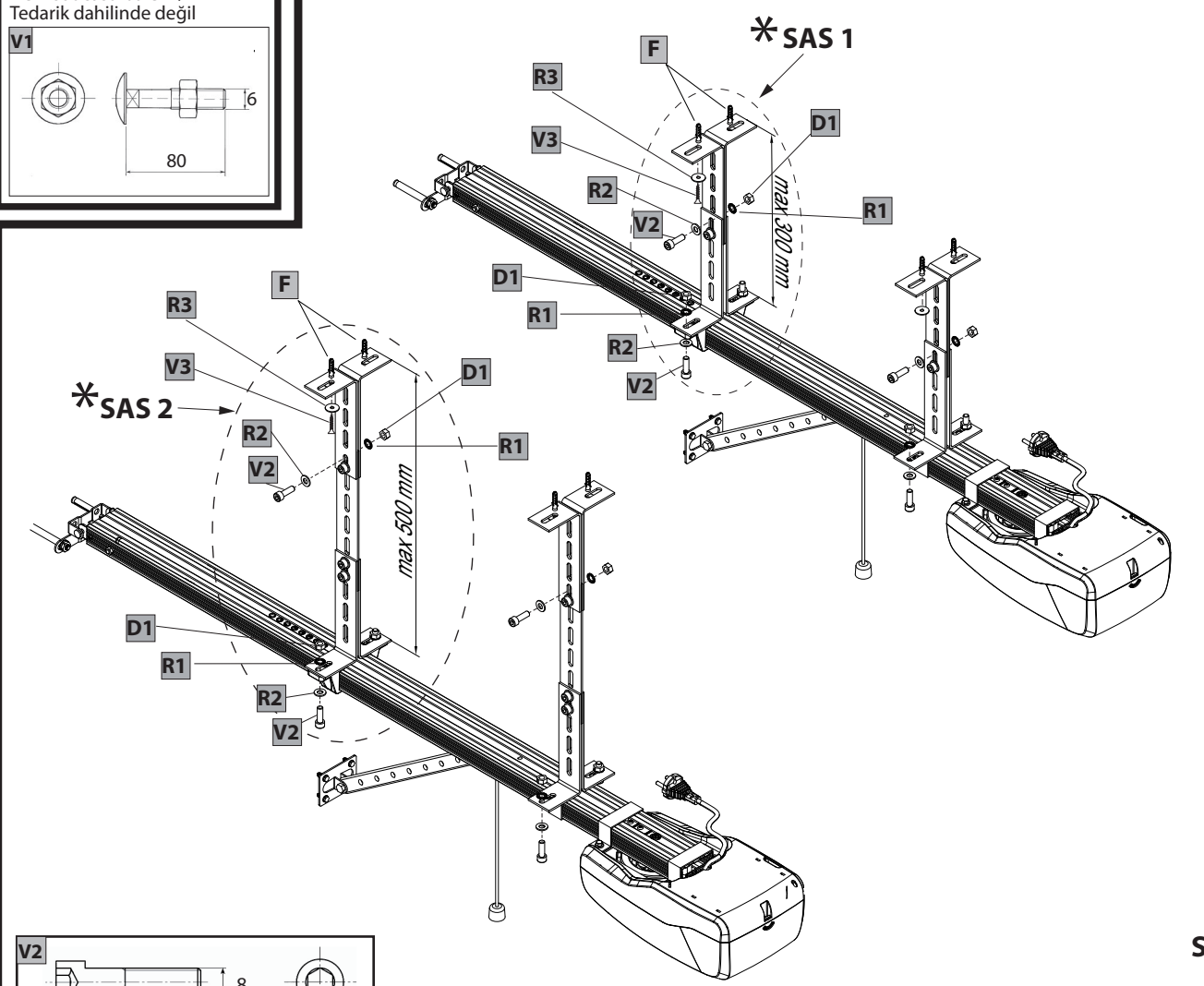
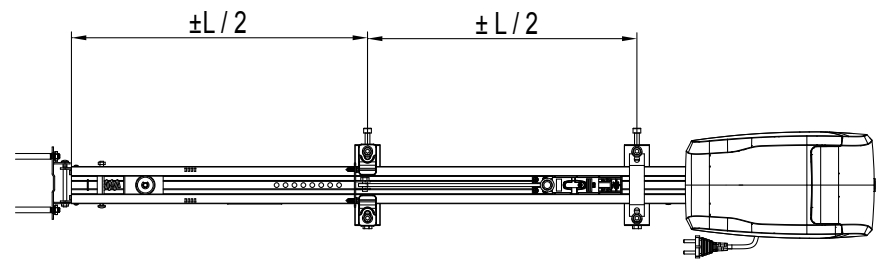

SAS 2

SAS 1

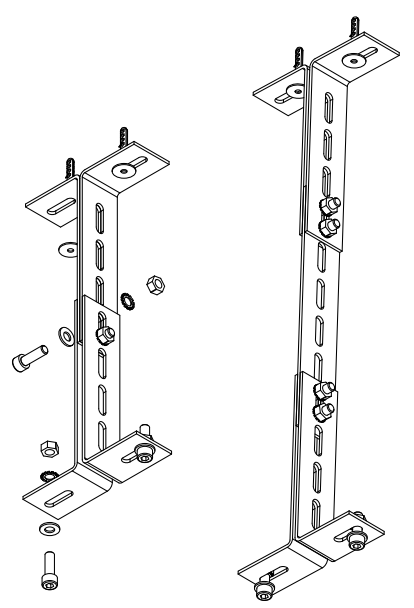

* Os suportes não estão em dotação. Os parafusos, as arruelas, a porca e a bucha fischer estão dentro do kit dos suportes. beugelkit.
 Στηρίγματα δεν περιλαμβάνονται. Οι βίδες, οι ροδέλες, το παξιμάδι και το ούπατ είναι εντός του σετ στηριγμάτων.
 Uchwyty nie znajdują się na wyposażeniu. Śruby, podkładki, nakrętka i kołek znajdują się wewnątrz zestawu zawierającego uchwyty.
 Скобы не входят в комплект поставки. Винты, шайбы, гайка и дюбель Fischer находятся внутри комплекта скоб.
 Konzola není součástí dodávky. Šrouby, podložky, matice a hmoždinka Fischer jsou v sadě konzoly.
 Braketler tedarik dahilinde değil. Vidalar, rondelalar, somun ve fischer dübel braketlerin kiti içindedir.

1) GENERALIDADES

O sistema **TIZIANO B GDA 260 S01** é apropriado para motorizar portas seccionais (fig.C), portas basculantes que se recolhem completamente (fig.B). A altura máxima da porta basculante não deve superar os 3 metros. A instalação é de fácil execução e permite uma montagem rápida, sem que seja necessário efectuar nenhuma modificação na porta. O bloqueio no fecho é mantido pelo motorreductor irreversível.

2) DADOS TÉCNICOS

ACCIONADOR	
Alimentação	230V~ ±10%, 50/60Hz monofásica (*)
Tensão do motor	24V _{DC}
Potência máx. absorvida pela rede	100 W
Força de tracção e impulso	600N
Percurso útil	CARRIL L.=3000 percurso útil=2520 mm CARRIL L.=3600 percurso útil=3120 mm
Velocidade média	6.6 m/min
Reazione all'urto	Limitatore di coppia integrato su quadro comando
Nº manobras em 24 horas	20
Final de curso	Electrónico de ENCODER
Luz de cortesia	Lâmpada led de cortesia mod. BFT 24V \equiv 2W
Temperatura de funcionamento	-20°C / +60°C
Grau de protecção	IPX0
Peso da cabeça do motor	5 kg
Pressão acústica	<70dB(A)
Dimensões	Ver fig.P
QUADRO DE COMANDOS	
Alimentação dos acessórios	24V ~ (180 mA) 24Vsafe (180mA max)
Regulação do regulador de binário	no fecho e na abertura
Rádiorreceptor Rolling-Code incorporado	Frequência 433.92 MHz
Codificação	Algoritmo Rolling-Code
Nº de combinações	4 biliões
Nº máx radiocomandos armazenáveis	10
Espaço desaceleração	Fecho/ abertura: ~24 cm
Fusíveis	Fig. F

(*)Disponível em todas as tensões de rede.

3) PREDISPOSIÇÃO DOS TUBOS FIG.A

Predispor a instalação eléctrica tomando como referência as normas vigentes para as instalações eléctricas CEI 64-8, IEC364, harmonização HD384 e outras normas nacionais.

3.1) Montagem

- 1) Extraia o ferrolho de bloqueio existente do espigão de cremona da porta.
- 2) Para fixar correctamente o carril, marcar a linha central da porta, colocar o BIN no tecto e marcar os furos (Fig.6).
- 3) Perfurar o tecto com uma ponta D.10 respeitando as referências marcadas anteriormente e inserir as buchas fischer.
- 4) Bloquear o carril na base fig.E.
- 5) Com o auxílio de um suporte adequado, levantar todo o motor, aparafusar os parafusos na braçadeira porta carril sem fixá-las ao aro da porta (Fig.M) ou, se a altura o consentir, montar a braçadeira fixando-a com buchas à viga em alvenaria.
- 6) Levantar a cabeça motorizada até apoiar tudo no tecto e inserir os parafusos de fixação que bloqueiam o carril (incluídos os parafusos da braçadeira de fixação).
- 7) No caso em que a fixação da cabeça do motor e do carril não estivessem fixados directamente no tecto, deve-se controlar a planicidade da base de apoio e retilinidade do carril.
- 8) Para a fixação ao tecto, no caso em que o carril não fosse fixado directamente ao tecto, ver Fig. N.
- 9) No caso em que o carril se apresentasse em duas metades consultar Fig.R, para os vários tipos de fixações consultar as figuras precedentes.
- 10) Desbloquear o carro e fixar as braçadeiras de fixação à chapa da porta (Fig.O). A distância entre o carril e a porta seccionada pode ser de 108 a 166 mm. (Fig.O1).

4) REGULAÇÃO DO TENSOR DE CORREIA

A automatização é fornecida já calibrada e testada. No caso em que seja necessário ajustar a tensão da correia opere como indicado na fig.R 4-5.

ATENÇÃO: no caso em que fosse necessário reduzir o comprimento do carril e, consequentemente, o percurso do carro, cortar a corrente com a cortadora especial.

Aquando da remontagem da corrente cortada, deve-se prestar atenção a que a CAME DE REFERÊNCIA SEJA POSICIONADA PARA FORA (VER FIG. G Ref. 4º) E QUE DURANTE A MANOBRA A CAME INTERCETE O MICROINTERRUPTOR SITUADO SOB A BASE DO MOTOR.

5) DESBLOQUEIO MANUAL (Ver MANUAL DE USO -FIG.3-).

5.1) PARA GARANTIR O FECHO DA PORTA, A CORREDIÇA DEVE ESTAR ENGANCHADA NOS FUROS (FIG. D)

6) PREDISPOSIÇÃO DA INSTALAÇÃO ELÉCTRICA Fig.A

- M) Accionador
- Ft) Fotocélulas transmissor
- Fr) Fotocélulas receptor
- T) Transmissor 1-2-4 canais

Predispor a chegada das conexões dos acessórios, dos dispositivos de segurança e de comando ao grupo motor, mantendo bem separadas as ligações à tensão de rede das ligações de baixíssima tensão de segurança (24V), utilizando o passa-fios especial (fig.E1). Efectuar a ligação tal como está indicado no esquema eléctrico.

Os cabos de conexão dos acessórios devem ser protegidos com uma calha.

7) CONEXÕES NA PLACA DE BORNES Fig.F

TERMINAL	DESCRIÇÃO
JP6	cablagem do transformador
JP10, JP11	cablagem do motor
JP12	Encoder
JP13	Micro switch
1-2	Entrada antena para placa radiorreceptor integrado (1:FIO TRANÇADO. 2: SINAL) Comprimento máximo do cabo da antena 3m. O cabo deve ser mantido separado das ligações sob tensão de rede e das redes de baixíssima tensão de segurança.
3-4	Entrada START (N.A.)
3-5	Entrada STOP (N.F.) Se não for utilizada deixar a ponte ligada.
3-6	Entrada FOTOCÉLULA (N.F.) Se não for utilizada deixar a ponte ligada.
3-7	Entrada FAULT (N.A.) Entrada para fotocélulas equipadas com contacto N.A. de verificação.
8-9	Saída 24V~ para luz intermitente (25 W máx.)
10-11	Saída 24V~ 180mA máx. - alimentação fotocélulas ou outros dispositivos.
12-13	Saída 24V~Vsafe 180mA máx. - alimentação transmissores fotocélulas com verificação.



7.1) LED (Fig.F)

LED	Função
RADIO	<ul style="list-style-type: none"> • Led de sinalização do recetor de rádio incorporado Ref. Fig.I • Led Set e rádio ambos acesos com luz fixa : Erro interno de controlo de supervisão do sistema. Tentar desligar e voltar a ligar a placa, se o problema permanecer contactar a assistência técnica.
SET	<ul style="list-style-type: none"> • Led de sinalização da regulação de fim de curso Ref. Fig. G • Led de sinalização de autosef Ref. Fig.H • Apenas o led SET aceso com luz fixa com o Led Rádio Apagado: Presença de Tensão de rede , funcionamento normal. • Led Set e rádio ambos acesos com luz fixa : Erro interno de controlo de supervisão do sistema. Tentar desligar e voltar a ligar a placa, se o problema permanecer contactar a assistência técnica. • 2 intermitências : modificados os parâmetros e/ou lógicas de funcionamento (Trimmer ou Dip-Switch). Premir o botão "DOWN" por 5 seg. ou executar um novo autosef para validar a nova configuração

7.2) SELECÇÃO DIP-SWITCH (Fig.F)

	DIP-SWITCH	Funções
DIP1	IBL Bloqueia impulsos	ON: Durante a fase de abertura não aceita os comandos de START.
		OFF: Durante a fase de abertura aceita os comandos de START.
DIP2	TEST PHOT	ON: Habilita a verificação das fotocélulas (é necessário utilizar fotocélulas de 5 terminais -ver Fig.F1-).
		OFF: Desabilita a verificação das fotocélulas.

7.3) REGULAÇÃO TRIMMER (Fig.F)

	Parâmetro	 min.	 max.	Descrição
T1	TCA	3s	120s	Regula o tempo de fecho automático, passado o qual, o portão fecha-se automaticamente. Se o trimmer está virado para a máxima posição, o TCA está desabilitado.

T2	BINÁRIO DE ABERTURA	0%	99%	Regula a sensibilidade do amperostop em abertura.
T3	BINÁRIO DE FECHO	0%	99%	Regula a sensibilidade do amperostop no fecho.

NOTA: Caso se detecte um obstáculo a função Amperostop, interrompe o movimento da folha, inverte o movimento por 1 seg. e pára no estado de STOP. Uma errada definição da sensibilidade pode provocar danos a pessoas, animais ou objectos.

NOTA:

A alteração das lógicas de funcionamento deve ser confirmada com a pressão, por 5 segundos, da tecla "DOWN" ou com uma manobra de autosest. Até que as configurações não forem confirmadas a automação continuará funcionar como nas configurações anteriores e o led SET sinalizará com 2 intermitências próximas.

7.4) BOTÕES

	Funções
UP	regulação do fim-de-curso e comando de abertura. Uma pressão contínua por 5 segundos comanda um autosest do binário.
DOWN	regulação do fim-de-curso e comando de fecho.
OK	programação rádio.

7.5) LÂMPADA DE CORTESIA

LÂMPADA DE CORTESIA	DESCRIÇÃO	NOTAS
Tempo de ligação desde a última manobra	90s	
Sinalização térmica	3 luzes intermitentes no início da manobra	Aguardar o arrefecimento do automatismo
Sinalização Mau funcionamento Micro switch	3 luzes intermitentes no fim da manobra	Verificar ligação Micro switch

8) REGULAÇÃO DO FIM-DE-CURSO (Fig.G)

- Pressionar contemporaneamente as teclas "UP" e "DOWN" por 5 segundos. O Led "SET" pisca para indicar a activação da regulação do fim-de-curso.
- Colocar a folha na posição de fecho pretendida utilizando os botões "UP" e "DOWN" da central, tendo presente que o botão "para baixo" fecha a folha, enquanto que o botão "UP" abre a folha.
- Assim que a folha se encontra na posição de fecho pretendida, pressionar o botão "OK" de maneira a memorizar a posição de fim-de-curso de fecho. O Led "SET" confirma que a memorização foi efectuada piscando por 1 segundo.
- Colocar a folha na posição de abertura pretendida utilizando os botões "UP" e "DOWN" da central, tendo presente que o botão "DOWN" fecha a folha, enquanto que o botão "UP" abre a folha.
ATENÇÃO: o came (Fig. G ref.4a) durante a manobra deve obrigatoriamente ativar o micro switch posicionado por baixo do motor e o Carro deve superar metade do Percurso total do carril, caso contrário a placa de KO.
- Assim que a folha se encontra na posição de abertura pretendida pressionar o botão "OK" de maneira a memorizar a posição de fim-de-curso de abertura. O Led "SET" confirma que a memorização foi efectuada piscando por 1 segundo e depois volta a ficar aceso.

NOTA1: Estas manobras são executadas no modo "homem presente", a velocidade reduzida e sem a actuação dos dispositivos de segurança.

NOTA2: em caso de erros o Led "SET" fica apagado por 5 segundos.

9) AUTOSET BINÁRIO DE ABERTURA / FECHO (Fig.H)

- Da posição de final de curso de fecho, carregar no botão "UP" por 5 segundos.
- O Led "SET" pisca rapidamente e a folha inicia uma abertura até quando se chega ao final de curso de abertura.
- Atendimento de 3 segundos.
- O Led "SET" pisca rapidamente e a folha inicia um fecho até quando se chega ao final de curso de fecho.
- No final do autosest regular os trimmer opening/closing torque de maneira a obter a sensibilidade desejada ao obstáculo

Qualquer activação de uma entrada (START, RADIOCOMANDO, STOP, FOTOCÉLULA) durante as manobras de autosest anula o próprio autosest.

10) RECEPTOR INTEGRADO

Versões dos transmissores utilizáveis:
Todos os transmissores Rolling Code .

10.1) PROGRAMAÇÃO MANUAL DOS TRANSMISSORES (Fig. I)

- Pressionar o botão "OK" na central.
- Quando o Led "RADIO" piscar, pressionar a tecla escondida do transmissor; o Led "RADIO" ficará aceso em modo fixo.
- Pressionar a tecla do transmissor a ser armazenada, o led "RADIO" recomeçará a piscar.
- Para armazenar um ulterior transmissor repetir os passos 2) e 3).
- Para sair do modo de armazenamento aguardar que o led se apague completamente.

10.2) PROGRAMMAZIONE TRASMETTITORI REMOTA (Fig. I)

- Pressionar a tecla escondida de um transmissor já memorizado na modalidade standard através da programação manual.
 - Pressionar a tecla normal (T1-T2-T3-T4) de um transmissor já memorizado na modalidade standard através da programação manual.
 - A lâmpada de cortesia pisca. Pressionar dentro de 10s a tecla escondida de um transmissor a memorizar.
 - A lâmpada de cortesia fica acesa em modo fixo. Pressionar a tecla normal (T1-T2-T3-T4) de um transmissor a memorizar.
- O receptor sai da modalidade programação depois de 10s, dentro deste tempo é possível inserir ulteriores novos transmissores.
Esta modalidade não requer o acesso ao quadro de comando.

10.3) CANCELAMENTO DOS TRANSMISSORES (Fig. I)

Para cancelar completamente a memória da central, pressionar por 10 segundos o botão "OK" na central (o led "RADIO" pisca). O correcto cancelamento da memória será sinalizado pelo Led 11 aceso em modo fixo. Para sair do modo de armazenamento aguardar que o led se apague completamente.

11) VERIFICAÇÃO DA AUTOMATIZAÇÃO

Antes de tornar definitivamente operativa a automatização, controle escrupulosamente quanto segue:

- Verifique que o impulso (anti-esmagamento) da porta esteja dentro dos limites previstos pelas normas vigentes e em todo o caso não seja demasiado elevada em relação às condições de instalação e uso.
- Verificar que a mola se comprima completamente durante a manobra.
- Verifique o comando de abertura manual.
- Verifique a operação de abertura e fecho com os dispositivos de comando aplicados.
- Verifique a lógica electrónica de funcionamento normal e personalizada.

12) COMANDO

A utilização da automatização consente a abertura e o fecho da porta em modo motorizado. O comando pode ser de tipo diverso (manual, com radiocomando, controlo dos acessos com cartão magnético etc.) segundo as necessidades e as características da instalação. Para os vários sistemas de comando, veja as relativas instruções.

Os utilizadores da automatização devem ser instruídos ao comando e ao uso.

13) SUBSTITUIÇÃO DO FUSÍVEL Fig. L

14) MONTAGEM DO BRAÇO DE ARRASTE E DIMENSÕES DO ACIONADOR (FIG.P)

15) ACESSÓRIOS

SET/S Desbloqueio externo de maçaneta reentrante para portas seccionais máx. 50mm (Fig.Q).

16) MANUTENÇÃO

Para efectuar qualquer manutenção, interrompa a alimentação ao sistema.

- Verifique periodicamente (2 vezes por ano) o tensionamento da correia.
- Execute de vez em quando a limpeza das ópticas das fotocélulas, se instaladas.
- Faça controlar por pessoal qualificado (instalador) a regulação correcta da fricção electrónica.
- Para qualquer anomalia de funcionamento, não resolvida, interrompa a alimentação ao sistema e peça a intervenção de pessoal qualificado (instalador). No período de fora serviço, active o desbloqueio manual para consentir a abertura e o fecho manual.

Se o cabo de alimentação estiver danificado, esse deve ser substituído pelo fabricante ou pelo seu serviço de assistência técnica ou seja como for, por uma pessoa com qualificação semelhante, de modo a prevenir todos os riscos.

1) ΓΕΝΙΚΑ

Το σύστημα **TIZIANO B GDA 260 S01** είναι κατάλληλο για την κίνηση πολύσπαστων θυρών οροφής (εικ. C), μονοκόμματων θυρών οροφής με ελατήρια πλήρους απόσπωσης (εικ. B). Το μέγιστο ύψος της μονοκόμματης πόρτας οροφής δεν πρέπει να υπερβαίνει τα 3 μέτρα. Η απλή εγκατάσταση επιτρέπει τη γρήγορη τοποθέτηση χωρίς καμία τροποποίηση στην πόρτα. Η ασφάλιση σε κλειστή θέση διατηρείται από τον ηλεκτρομειωτήρα μιας κατεύθυνσης.

2) ΤΕΧΝΙΚΑ ΧΑΡΑΚΤΗΡΙΣΤΙΚΑ

Μοτέρ	
Τροφοδοσία	230V ±10%, 50/60Hz Μονοφασικό (*)
Τάση μοτέρ	24V=
Μέγ. απορροφούμενη ισχύς από το δίκτυο	100 W
Δύναμη έλξης και ώθησης	600N
Ωφέλιμη διαδρομή	ΟΔΗΓΟΣ Μήκος=3000 ωφέλιμη διαδρομή=2520 mm ΟΔΗΓΟΣ Μήκος=3600 ωφέλιμη διαδρομή=3120 mm
Μέση ταχύτητα	6.6 m/min
Αντίδραση στην κρούση	Περιοριστής ροπής ενσωματωμένος στον πίνακα ελέγχου
Κύκλοι/ημέρα	20
Τερματικό διαδρομής	Ηλεκτρονικό με ENCODER
Εσωτερικός φωτισμός	Εσωτερικός φωτισμός με Led μοντ. BFT 24V = 2W
Θερμοκρασία λειτουργίας	-20°C / +60°C
Βαθμός προστασίας	IPX0
Βάρος κεφαλής μοτέρ	5 kg
Ακουστική πίεση	<70dB(A)
Διαστάσεις	βλ. εικ. P
ΠΙΝΑΚΑΣ ΕΛΕΓΧΟΥ	
Τροφοδοσία εξαρτημάτων	24V ~ (180 mA) 24Vsafe (180mA max)
Ρύθμιση περιοριστή ροπής	Σε κλείσιμο και άνοιγμα
Ενσωματωμένος ραδιοδέκτης Rolling-Code	Συχνότητα 433.92 MHz
Κωδικοποίηση	Αλγόριθμος Rolling-Code
Αρ. συνδυασμών	4 δις
Μέγ. αριθμός προγραμματιζόμενων τηλεχειριστηρίων	10
Απόσταση επιβράδυνσης	κλείσιμο/ άνοιγμα: ~24 cm
Ασφάλεια	βλέπε Fig. F

(*) Διαθέσιμο για όλες τις τάσεις δικτύου.

3) ΧΕΙΡΟΚΙΝΗΤΗ ΑΠΟΣΥΜΠΛΕΞΗ (βλ. ΟΔΗΓΙΕΣ ΧΡΗΣΗΣ -FIG.A-).

Προσοχή Μη σπρώχνετε ΑΠΟΤΟΜΑ το φύλλο, αλλά ΣΥΝΟΔΕΥΤΕ το σε όλη τη διαδρομή του.

3.1) Τοποθέτηση

- Αφαιρέστε από τη σπανιολέτα της πόρτας τον πείρο κλειδώματος.
- Για να στερεώσετε σωστά τον οδηγό, σημειώστε τον κεντρικό άξονα της πόρτας, τοποθετήστε τον οδηγό στην οροφή και σημειώστε τις θέσεις των οπών.
- Τρυπήστε την οροφή με τρυπάνι 10 mm στα σημεία που έχετε σημειώσει και τοποθετήστε τα ούπατ.
- Ασφαλίστε τον οδηγό στη βάση εικ. E.
- Με τη βοήθεια κατάλληλου στηριγματος ανυψώστε το μοτέρ, βιδώστε τις βίδες στη βάση του οδηγού χωρίς να τις σφίξετε στο πλαίσιο της πόρτας (Εικ. M) ή, εάν το ύψος το επιτρέπει, τοποθετήστε τη βάση και στερεώστε την στη δοκό με ούπατ.
- Ανυψώστε τη μηχανοκίνητη κεφαλή έως την οροφή και τοποθετήστε τις βίδες στερέωσης που μπλοκάρουν τον οδηγό (μαζί με τις βίδες της βάσης στήριξης).
- Σε περίπτωση που η βάση της κεφαλής του μοτέρ και του οδηγού δεν στερεώνονται απευθείας στην οροφή, ελέγξτε τη σωστή οριζόντια θέση της βάσης στήριξης και αν ο οδηγός είναι ευθύγραμμος.
- Για τη στερέωση του οδηγού στην οροφή, σε περίπτωση που ο οδηγός δεν είναι άμεσα στερεωμένος στην οροφή, βλ. Εικ. N.
- Σε περίπτωση που ο οδηγός είναι χωρισμένος σε δύο μέρη, βλ. Εικ. R, για τους διάφορους τύπους στερέωσης βλ. τις προηγούμενες εικόνες.
- Ξεμπλοκάρτε το φορέα και στερεώστε τις βάσεις σύνδεσης στο πάνω μέρος της πόρτας (Εικ. O). Η απόσταση ανάμεσα στον οδηγό και στην πολύσπαστη πόρτα μπορεί να είναι από 108 έως 166 mm (Εικ. O1).

4) ΡΥΘΜΙΣΗ ΤΑΝΥΣΤΗΡΑ ΑΛΥΣΙΔΑΣ

Ο αυτοματισμός διατίθεται ρυθμισμένος και δοκιμασμένος. Σε περίπτωση που απαιτεί ρύθμιση η τάση της αλυσίδας, ενεργήστε όπως στην εικ. R 4-5. ΠΡΟΣΟΧΗ: σε περίπτωση που είναι απαραίτητη η μείωση του μήκους του οδηγού και επομένως της διαδρομής του φορέα, κόψτε την αλυσίδα με το ειδικό εργαλείο.

Κατά την τοποθέτηση της κομμένης αλυσίδας, βεβαιωθείτε ότι το ΕΚΚΕΝΤΡΟ ΑΝΑΦΟΡΑΣ ΕΧΕΙ ΤΟΠΟΘΕΤΗΘΕΙ ΠΡΟΣ ΤΑ ΕΞΩ (ΒΛΕΠΕ FIG. G Αρ. 4a) ΚΑΙ ΟΤΙ ΚΑΤΑ ΤΗ ΔΙΑΡΚΕΙΑ ΤΗΣ ΚΙΝΗΣΗΣ ΤΟ ΕΚΚΕΝΤΡΟ ΕΝΕΡΓΟΠΟΙΕΙ ΤΟ ΜΙΚΡΟΔΙΑΚΟΠΤΗ ΠΟΥ ΒΡΙΣΚΕΤΑΙ ΚΑΤΩ ΑΠΟ ΤΗ ΒΑΣΗ ΤΟΥ ΜΟΤΕΡ.

5) ΧΕΙΡΟΚΙΝΗΤΗ ΑΠΟΣΥΜΠΛΕΞΗ (βλ. ΟΔΗΓΙΕΣ ΧΡΗΣΗΣ -FIG.3-).

5.1) ΓΙΑ ΝΑ ΕΞΑΣΦΑΛΙΣΕΤΕ ΤΟ ΚΛΕΙΣΙΜΟ ΤΗΣ ΠΟΡΤΑΣ, Ο ΦΟΡΕΑΣ ΠΡΕΠΕΙ ΝΑ ΕΙΝΑΙ ΣΤΕΡΕΩΜΕΝΟΣ ΣΤΙΣ ΟΠΕΣ (FIG. D)

6) ΠΡΟΕΤΟΙΜΑΣΙΑ ΗΛΕΚΤΡΙΚΗΣ ΕΓΚΑΤΑΣΤΑΣΗΣ (Εικ. A)

M) Μοτέρ

Ft) Πομπός φωτοκυττάρου

Fr) Δέκτης φωτοκυττάρου

T) Πομπός 1-2-4 καναλιών

Προετοιμάστε την είσοδο των συνδέσεων των εξαρτημάτων και των συστημάτων ασφαλείας και χειρισμού στη μονάδα του μοτέρ διαχωρίζοντας τις συνδέσεις με τάση δικτύου από τις συνδέσεις πολύ χαμηλής τάσης ασφαλείας (24V), χρησιμοποιώντας το ειδικό στυπιοθλιπτήρα καλωδίου (εικ. E1). Συνδέστε τα καλώδια σύμφωνα με το ηλεκτρικό διάγραμμα. Τα καλώδια σύνδεσης των εξαρτημάτων πρέπει να προστατεύονται με κανάλι καλωδίων.

7) ΣΥΝΔΕΣΕΙΣ ΒΑΣΗΣ ΑΚΡΟΔΕΚΤΩΝ Fig.F

ΑΚΡΟΔΕΚΤΗΣ	ΠΕΡΙΓΡΑΦΗ
JP6	καλωδίωση μετασχηματιστή
JP10, JP11	καλωδίωση μοτέρ
JP12	Encoder
JP13	Micro switch
1-2	Είσοδος κεραίας για ενσωματωμένη κεραία ραδιοδέκτη (1: ΠΛΕΓΜΑ. 2: ΣΗΜΑ) Μέγιστο μήκος καλωδίου κεραίας 3 μέτρα. Το καλώδιο πρέπει να διαχωρίζεται από τις συνδέσεις με τάση δικτύου και από τις συνδέσεις πολύ χαμηλής τάσης ασφαλείας.
3-4	Είσοδος START (N.O.)
3-5	Είσοδος STOP (N.C.) Εάν δεν χρησιμοποιείται αφήστε το βραχυκυκλωτήρα στη θέση του.
3-6	Είσοδος ΦΩΤΟΚΥΤΤΑΡΟ (N.C.) Εάν δεν χρησιμοποιείται αφήστε το βραχυκυκλωτήρα στη θέση του.
3-7	Είσοδος FAULT (N.O.) Είσοδος για φωτοκυττάρου με επαφή ελέγχου N.O.
8-9	Έξοδος 24 V~ για φάρο (25 W max)
10-11	Έξοδος 24V~ 180mA max - τροφοδοσία φωτοκυττάρων ή άλλων διατάξεων.
12-13	Έξοδος 24V~ Vsafe 180mA max - τροφοδοσία πομπών φωτοκυττάρων με έλεγχο.



7.1) LED (Fig.F)

LED	Λειτουργία
RADIO	<ul style="list-style-type: none"> Λυχνία επίσημης ενσωματωμένου δέκτη ραδιοφώνου Αναφ. Εικ. I Λυχνία Set και ραδιοφώνου και οι δύο αναμμένες με σταθερό φω: Εσωτερικό σφάλμα ελέγχου επιτήρησης συστήματος. Δοκιμάστε να απενεργοποιήσετε και να ενεργοποιήσετε ξανά την κάρτα, αν το πρόβλημα παραμένει, επικοινωνήστε με την τεχνική υποστήριξη.
SET	<ul style="list-style-type: none"> Λυχνία επίσημης ρύθμισης τέλους διαδρομής Αναφ. Εικ. G Λυχνία επίσημης αυτόματης ρύθμισης (autoset) Αναφ. Εικ. H Μόνο λυχνία SET αναμμένη σταθερά με τη λυχνία Radio σβηστή: Παρουσία τάσης δικτύου, κανονική λειτουργία. Λυχνία Set και ραδιοφώνου και οι δύο αναμμένες με σταθερό φω: Εσωτερικό σφάλμα ελέγχου επιτήρησης συστήματος. Δοκιμάστε να απενεργοποιήσετε και να ενεργοποιήσετε ξανά την κάρτα, αν το πρόβλημα παραμένει, επικοινωνήστε με την τεχνική υποστήριξη. 2 αναλαμπές: τροποποιήθηκαν παράμετροι ή/και λογικές λειτουργίας (Trimmer ή Dip-Switch). Πατήστε το κουμπί "DOWN" για 5 δ. ή πραγματοποιήστε ένα νέο autoset για να επιβεβαιώσετε τη νέα ρύθμιση.

7.2) ΕΠΙΛΟΓΗ DIP-SWITCH (Fig.F)

	DIP-SWITCH	Λειτουργίες
DIP1	IBL Κλειδίωμα σημάτων	ON: Στη φάση ανοίγματος δεν δέχεται τα σήματα START.
		OFF: Στη φάση ανοίγματος δέχεται τα σήματα START.
DIP2	TEST PHOT	ON: Ενεργοποιεί τον έλεγχο των φωτοκυττάρων (είναι αναγκαία η χρήση φωτοκυττάρων 5 ακροδεκτών - βλ. Fig.F1).
		OFF: Απενεργοποιεί τον έλεγχο των φωτοκυττάρων.

7.3) ΡΥΘΜΙΣΗ TRIMMER (Fig.F)

	Παράμετρος			Περιγραφή
		min.	max.	
T1	TCA	3s	120s	Ρυθμίζει το χρόνο αυτόματου κλεισίματος, μετά την πάροδο του οποίου η πόρτα κλείνει αυτόματα. Εάν το trimmer είναι γυρισμένο στη μέγιστη τιμή, το TCA είναι απενεργοποιημένο.
T2	ΡΟΠΗ ΑΝΟΙΓΜΑΤΟΣ	0%	99%	Ρυθμίζει την ευαισθησία του αμπεροστάτη στο άνοιγμα.
T3	ΡΟΠΗ ΚΛΕΙΣΙΜΑΤΟΣ	0%	99%	Ρυθμίζει την ευαισθησία του αμπεροστάτη στο κλείσιμο.

ΣΗΜΕΙΩΣΗ: Σε περίπτωση εντοπισμού εμποδίου, η λειτουργία Amperostop διακόπτει την κίνηση της πόρτας, αντιστρέφει την κίνηση επί 1 δευτ. και ακινητοποιείται στην κατάσταση STOP.

Η λανθασμένη ρύθμιση της ευαισθησίας μπορεί να προκαλέσει ατυχήματα ή βλάβες.

ΣΗΜΕΙΩΣΗ:

Η τροποποίηση της λογικής λειτουργίας πρέπει να επιβεβαιώνεται με το πάτημα για 5 δευτερόλεπτα του κουμπιού "DOWN" ή με έναν ελιγμό autoseit.

Μέχρι να επιβεβαιωθούν οι ρυθμίσεις, ο αυτοματισμός θα συνεχίσει να λειτουργεί με τις προηγούμενες ρυθμίσεις και το led SET θα το επισημάνει με 2 διαδοχικές αναλαμπές.

7.4) ΜΠΟΥΤΟΝ

	ΛΕΙΤΟΥΡΓΙΕΣ
UP	ρύθμιση τερματικού διαδρομής και σήματος ανοίγματος. Η συνεχής πίεση επί 5 δευτ. εκτελεί την αυτορρύθμιση της ροπής.
DOWN	ρύθμιση τερματικού διαδρομής και σήματος κλεισίματος.
OK	ραδιοπρογραμματισμός.

7.5) ΕΣΩΤΕΡΙΚΟΣ ΦΩΤΙΣΜΟΣ

ΕΣΩΤΕΡΙΚΟΣ ΦΩΤΙΣΜΟΣ	ΠΕΡΙΓΡΑΦΗ	ΣΗΜΕΙΩΣΕΙΣ
Χρόνος ανάμματος από την τελευταία κίνηση	90s	
Θερμική σήμανση	3 αναλαμπές στην αρχή της κίνησης	Περιμένετε να κρυώσει το σύστημα αυτοματισμού
Σήμανση δυσλειτουργίας Micro switch	3 αναλαμπές στο τέλος της κίνησης	Ελέγξτε τη σύνδεση Micro switch

8) ΡΥΘΜΙΣΗ ΤΕΡΜΑΤΙΚΟΥ ΔΙΑΔΡΟΜΗΣ (Fig.G)

- 1) Πιέστε ταυτόχρονα τα μπουτόν "UP" και "DOWN" επί 5 δευτ. Το Led "SET" αναβοσβήνει επισημαίνοντας την ενεργοποίηση της ρύθμισης του τερματικού.
- 2) Μετακινήστε την πόρτα στην επιθυμητή θέση κλεισίματος με τα μπουτόν "UP" και "DOWN" της κεντρικής μονάδας, έχοντας υπόψη ότι το μπουτόν "DOWN" κλείνει την πόρτα, ενώ το μπουτόν "UP" την ανοίγει.
- 3) Όταν η πόρτα βρεθεί στην επιθυμητή θέση κλεισίματος, πιέστε το μπουτόν "OK" για να αποθηκεύσετε τη θέση του τερματικού διαδρομής κλεισίματος. Το Led "SET" επιβεβαιώνει την αποθήκευση με μια αναλαμπή διάρκειας 1 δευτερολέπτου.
- 4) Μετακινήστε την πόρτα στην επιθυμητή θέση ανοίγματος με τα μπουτόν "UP" και "DOWN" της κεντρικής μονάδας, έχοντας υπόψη ότι το μπουτόν "DOWN" κλείνει την πόρτα, ενώ το μπουτόν "UP" την ανοίγει.
ΠΡΟΣΟΧΗ: το έκκεντρο (Fig. G αρ.4a) κατά την κίνηση πρέπει υποχρεωτικά και ενεργοποιήσει το μικροδιακόπτη που βρίσκεται κάτω από το μοτέρ και ο φορέας πρέπει να ξεπεράσει το μισό της συνολικής διαδρομής του οδηγού, διαφορετικά η πλακέτα στέλνει σήμα KO.
- 5) Όταν η πόρτα βρεθεί στην επιθυμητή θέση ανοίγματος, πιέστε το μπουτόν "OK" για να αποθηκεύσετε τη θέση του τερματικού διαδρομής ανοίγματος. Το Led "SET" επιβεβαιώνει την αποθήκευση με μια αναλαμπή διάρκειας 1 δευτερολέπτου και παραμένει αναμμένο.

ΣΗΜΕΙΩΣΗ 1: οι χειρισμοί αυτοί εκτελούνται με τη λειτουργία "παρουσίασάτομου" με μειωμένη ταχύτητα και χωρίς επέμβαση των ασφαλειών.

ΣΗΜΕΙΩΣΗ 2: σε περίπτωση σφάλματος το Led "SET" παραμένει σβηστό επί 5 δευτ.

9) ΑΥΤΟΡΡΥΘΜΙΣΗ ΡΟΠΗΣ ΑΝΟΙΓΜΑΤΟΣ/ΚΛΕΙΣΙΜΑΤΟΣ (Fig.H)

- 1) Από τη θέση τερματισμού διαδρομής κλεισίματος, πιέστε το μπουτόν "UP" επί 5 δευτ.
- 2) Το Led "SET" αναβοσβήνει γρήγορα και η πόρτα αρχίζει να ανοίγει. Σταματά όταν φτάσει στο τερματικό διαδρομής ανοίγματος.
- 3) Αναμονή 3 δευτερολέπτων.

4) Το Led "SET" αναβοσβήνει γρήγορα και η πόρτα αρχίζει να κλείνει. Σταματά όταν φτάσει στο τερματικό διαδρομής κλεισίματος.

5) Στο τέλος της αυτορρύθμισης, ρυθμίστε τα trimmer opening/closing torque έτσι ώστε να επιτευχθεί η επιθυμητή ευαισθησία σε εμπόδιο.

H αυτορρύθμιση ακυρώνεται σε περίπτωση ενεργοποίησης μιας εισόδου (START, ΤΗΛΕΧΕΙΡΙΣΤΗΡΙΟ, STOP, ΦΩΤΟΚΥΤΤΑΡΟ) κατά την εκτέλεσή της.

10) ΕΝΣΩΜΑΤΩΜΕΝΟΣ ΔΕΚΤΗΣ

Εκδόσεις πομπών που χρησιμοποιούνται:

Όλοι οι πομποί ROLLING CODE.

10.1) ΧΕΙΡΟΚΙΝΗΤΟΣ ΠΡΟΓΡΑΜΜΑΤΙΣΜΟΣ ΤΗΛΕΧΕΙΡΙΣΤΗΡΙΩΝ (Fig. I)

- 1) Πιέστε το μπουτόν "OK" στην κεντρική μονάδα.
- 2) Όταν αρχίσει να αναβοσβήνει το Led "RADIO" πιέστε το κρυφό μπουτόν του τηλεχειριστηρίου. Το Led "RADIO" παραμένει σταθερά αναμμένο.
- 3) Πιέστε το μπουτόν για αποθήκευση του τηλεχειριστηρίου. Το led "RADIO" αρχίζει να αναβοσβήνει πάλι.
- 4) Για την αποθήκευση νέου τηλεχειριστηρίου, επαναλάβετε τα βήματα 2) και 3).
- 5) Για έξοδο από τη λειτουργία αποθήκευσης, περιμένετε έως ότου σβήσει το led.

10.2) ΠΡΟΓΡΑΜΜΑΤΙΣΜΟΣ ΤΗΛΕΧΕΙΡΙΣΤΗΡΙΩΝ ΕΞ ΑΠΟΣΤΑΣΕΩΣ (Fig. I)

- 1) 1- Πιέστε το κρυφό μπουτόν ενός ήδη αποθηκευμένου τηλεχειριστηρίου σε λειτουργία στάνταρ μέσω του χειροκίνητου προγραμματισμού.
 - 2) Πιέστε το κανονικό μπουτόν (T1-T2-T3-T4) ενός ήδη αποθηκευμένου τηλεχειριστηρίου σε λειτουργία στάνταρ μέσω του χειροκίνητου προγραμματισμού.
 - 3) Ο εσωτερικός φωτισμός αναβοσβήνει. Πιέστε εντός 10 δευτ. το κρυφό μπουτόν ενός τηλεχειριστηρίου προς αποθήκευση.
 - 4) Ο εσωτερικός φωτισμός παραμένει σταθερά αναμμένος. Πιέστε το κανονικό μπουτόν (T1-T2-T3-T4) ενός τηλεχειριστηρίου προς αποθήκευση.
- Ο δέκτης διακόπτει τη λειτουργία προγραμματισμού μετά από 10 δευτ. Εντός του χρόνου αυτού μπορείτε να προγραμματίσετε και νέα τηλεχειριστήρια. Η λειτουργία αυτή δεν απαιτεί πρόσβαση στον πίνακα χειρισμού.

10.3) ΔΙΑΓΡΑΦΗ ΤΗΛΕΧΕΙΡΙΣΤΗΡΙΩΝ (Fig. I)

Για να διαγράψετε τελείως τη μνήμη της κεντρικής μονάδας, πιέστε επί 10 δευτ. το μπουτόν "OK" της μονάδας (το led "RADIO" αναβοσβήνει). Η σωστή διαγραφή της μνήμης επισημαίνεται από το σταθερό άναμμα του Led "RADIO". Για έξοδο από τη λειτουργία αποθήκευσης, περιμένετε έως ότου σβήσει το led.

11) ΕΛΕΓΧΟΣ ΣΥΣΤΗΜΑΤΟΣ ΑΥΤΟΜΑΤΙΣΜΟΥ

! Πριν θέσετε σε λειτουργία το σύστημα αυτοματισμού, ελέγξτε σχολαστικά τα ακόλουθα:

- Βεβαιωθείτε ότι η ώθηση (προστασία από σύνθλιψη) της πόρτας βρίσκεται εντός των ορίων που προβλέπονται από τα πρότυπα και ότι δεν είναι πολύ υψηλή σε σχέση με τις συνθήκες εγκατάστασης και χρήσης.
- Βεβαιωθείτε το ελατήριο δεν συμπιέζεται εντελώς κατά τη διάρκεια της κίνησης.
- Ελέγξτε το χειριστήριο χειροκίνητου ανοίγματος.
- Ελέγξτε τη διαδικασία ανοίγματος και κλεισίματος με τα χρησιμοποιούμενα χειριστήρια.
- Ελέγξτε το ηλεκτρονικό σύστημα λειτουργίας με κανονική και προσωπική διαμόρφωση.

12) ΧΕΙΡΙΣΤΗΡΙΟ

Η χρήση του συστήματος αυτοματισμού επιτρέπει το μηχανοκίνητο άνοιγμα και κλείσιμο της πόρτας. Το χειριστήριο μπορεί να είναι διαφόρων τύπων (χειροκίνητο, τηλεχειριστήριο, μαγνητική κάρτα κλπ.) αναλόγως με τις ανάγκες και τα χαρακτηριστικά της εγκατάστασης. Για τα συστήματα χειρισμού βλ. τις σχετικές οδηγίες. Οι χρήστες του συστήματος αυτοματισμού πρέπει να γνωρίζουν τη χρήση του.

13) ΑΝΤΙΚΑΤΑΣΤΑΣΗ ΑΣΦΑΛΕΙΑΣ Fig. L

14) ΣΥΝΑΡΜΟΛΟΓΗΣΗ ΒΡΑΧΙΟΝΑ ΜΕΤΑΚΙΝΗΣΗΣ ΚΑΙ ΔΙΑΣΤΑΣΕΙΣ MOTEP (Fig.P)

15) ΑΞΕΣΟΥΑΡ

SET/S Εξωτερικό χειριστήριο με αποσυρόμενο χερούλι για πολύσπαστες πόρτες οροφής max. 50mm (εικ. Q).

15) ΣΥΝΤΗΡΗΣΗ

Για οποιαδήποτε επέμβαση συντήρησης στην εγκατάσταση, διακόψτε την τροφοδοσία και αποσυνδέστε την μπαταρία.

- Ελέγχετε κατά περιόδους (2 φορές το χρόνο) την τάση της αλυσίδας/ιμάντα.
- Καθαρίζετε κατά περιόδους τους φακούς των φωτοκυτάρων (εάν υπάρχουν).
- Απευθυνθείτε σε εξειδικευμένο τεχνικό (εγκαταστάτη) για να ελέγξει τη σωστή ρύθμιση του ηλεκτρονικού συμπλέκτη.
- Για οποιαδήποτε ανωμαλία λειτουργίας που δεν αντιμετωπίζεται, διακόψτε την τροφοδοσία του συστήματος και αποσυνδέστε την μπαταρία. Απευθυνθείτε σε εξειδικευμένο τεχνικό (εγκαταστάτη). Στην περίοδο εκτός λειτουργίας, ενεργοποιήστε τη χειροκίνητη αποσυμπλέξη για να επιτρέπεται το χειροκίνητο άνοιγμα και κλείσιμο της πόρτας.

! Σε περίπτωση φθοράς του ηλεκτρικού καλωδίου, απευθυνθείτε στον κατασκευαστή, στο Σέρβις ή σε εξειδικευμένο τεχνικό για να αντικαταστήσει, προκειμένου να αποφύγετε κάθε πιθανό κίνδυνο.

1) UWAGI OGÓLNE

System **TIZIANO B GDA 260 S01** nadaje się do napędu bram sekcyjnych (rys.C), bram uchylnych wystających wykorzystujących sprężyny całkowicie składanych (rys.B). Maksymalna wysokość bramy uchylnej nie może przekraczać 3 metrów. Łatwość instalacji pozwala na jej szybkie wykonanie bez konieczności modyfikacji w drzwiach. Blokada w pozycji zamkniętej jest utrzymywana przez nieodwracalny motoreduktor.

2) DANE TECHNICZNE

SIŁOWNIK	
Zasilanie	230V ±10%, 50/60Hz jednofazowy (*)
Napięcie silnika	24V
Maksymalna moc pobierana z sieci	100 W
Siła ciągnięcia i pchania	600N
Suw roboczy	SZYNA L=3000 suw roboczy=2520 mm SZYNA L=3600 suw roboczy=3120 mm
Średnia prędkość	6.6 m/min
Reakcja na uderzenie	Ogranicznik momentu obrot. wmontowany w tablicę sterowniczą
Cykle manewrów w ciągu 24 godz	20
Ogranicznik	Elektroniczny z KODEREM
Oświetlenie wewnętrzne	Kontrolka led odprowadzająca mod. BFT 24V 2W
Temperatura działania	-20°C / +60°C
Stopień ochrony	IPX0
Ciężar silnika	5 kg
Ciśnienie akustyczne	<70dB(A)
Wymiary	Patrz rys.P
TABLICA STEROWNICZA	
Zasilanie akcesoriów	24V ~ (180 mA) 24Vsafe (180mA max)
Regulacja ogranicznika momentu obrotowego	Przy zamknięciu i otwarciu
Radioodbiornik Rolling-Code wbudowany	Częstotliwość 433.92 MHz
Kodowanie	Algorytm Rolling-Code
Liczba kombinacji	4 miliardy
Maks. liczba pilotów radiowych w pamięci	10
Odcinek hamowania	Zamykanie/ Otwieranie: ~24 cm
Bezpieczniki	patrz Rys. Fig. F

(*) Dostępny dla każdego napięcia sieci.

3) WYKONANIE PRZEWODÓW RUROWYCH RYS.A

Wykonać instalację elektryczną zgodnie z normami obowiązującymi dla instalacji elektrycznych CEI 64-8, IEC364, harmonizacją HD384 oraz innymi normami krajowymi.

3.1) Instalacja

- Usunąć z zasuw bramy istniejący rygiel blokujący.
- Aby szyna była prawidłowo przymocowana, zaznaczyć linię osiową bramy, ustawić SZYNĘ na suficie i zaznaczyć otwory.
- Wywiercić otwory w suficie wiertłem D.10, zachowując naniesione wcześniej punkty odniesienia i wprowadzić kołki.
- Zablokować szynę u podstawy rys.E.
- Za pomocą odpowiedniej podpory, podnieść cały silnik, wkręcić śruby do wspornika szyny nie dokręcając ich do ramy bramy (rys.M) lub, jeśli wysokość na to pozwoli, zamontować wspornik do poziomej belki sufitu kołkami.
- Podnieść silnik, aż cały oprze się na suficie i wprowadzić do niego śruby mocujące blokujące szynę (łącznie ze śrubami wspornika mocowania).
- Jeżeli elementy mocujące głowicę silnika oraz prowadnicę nie są zamocowane bezpośrednio do sufitu, należy sprawdzić płaskość podstawy podparcia oraz prostoliniowość prowadnicy.
- W przypadku montowania do sufitu a jeżeli szyna nie byłaby montowana bezpośrednio do sufitu: patrz rys.N.
- Jeżeli szyna składałaby się z dwóch części patrz rys.R, w kwestii różnych typów mocowań - patrz poprzednie rysunki.
- Odblokować wózek i przymocować wsporniki mocowania do poszycia bramy (rys.O). Odległość pomiędzy szyną a poszyciem może wynosić od 108 do 166 mm (rys.O1).

4) REGULACJA NAPINACZA ŁAŃCUCHA

Dostarczona automatyka jest już wyregulowana i po kontroli odbiorczej. Jeżeli okazałaby się potrzebna regulacja napięcia łańcucha należy postępować według wskazówek na rys.R 4-5.

UWAGA: jeżeli zachodzi potrzeba skrócenia prowadnicy, a co za tym idzie - odcinka, po którym przesuwają się suwaki, należy obciąć łańcuch specjalną obcinarką.

Podczas ponownego montażu obciętego łańcucha należy zwrócić uwagę, aby KRZYWKA ODNIESIENIA BYŁA SKIEROWANA NA ZEWNĄTRZ (ZOB. FIG. G ad. 4a), ORAZ ABY PODCZAS CYKLU KRZYWKA WYKRYWAŁA MIKROWYŁĄCZNIK ZNAJDUJĄCY SIĘ POD PODSTAWĄ SILNIKA.

5) ODBLOKOWANIE RĘCZNE (Patrz INSTRUKCJA OBSŁUGI -FIG.3-).

5.1) ABY BRAMA SIĘ ZAMYKAŁA, WÓZEK POWINIEN BYĆ PRZYCZEPIONY DO OTWORÓW (FIG. D)

6) PRZYGOTOWANIE INSTALACJI ELEKTRYCZNEJ Fig.A

M) Siłownik

Ft) Fotokomórka nadajnika

Fr) Fotokomórka odbiornika

T) Nadajnik 1-2-4 kanały

Przygotować podłączenia akcesoriów, urządzeń bezpieczeństwa i sterowniczych do zespołu silnika, wyraźnie oddzielając podłączenia do sieci zasilania od podłączeń niskonapięciowych bezpieczeństwa (24V), używając odpowiednich przelotek (rys. E1). Wykonać podłączenia tak jak to pokazano na schemacie elektrycznym. Kable podłączeniowe akcesoriów należy poprowadzić w korytku ochronnym

7) PODŁĄCZENIA TABLICZY ZACISKOWEJ Fig.F

ZACISK	OPIS
JP6	okablowanie transformatora
JP10, JP11	okablowanie silnika
JP12	Encoder
JP13	Micro switch
1-2	Wejście anteny do wbudowanej karty radioodbiornika (1:OPL0T. 2: SYGNAŁ) Maksymalna długość przewodu anteny 3 m. Przewód powinien być oddzielony od złączy zasilania sieciowego oraz od złączy znajdujących się pod bardzo niskim napięciem bezpieczeństwa.
3-4	Wejście START (N.O.)
3-5	Wejście STOP (N.C.). Jeżeli nie jest używane, zostawić mostek założony.
3-6	Wejście FOTOKOMÓRKA (N.C.). Jeżeli nie jest używane, zostawić mostek założony.
3-7	Wejście FAULT (N.O.) Wejście na fotokomórki posiadające styk N.O. kontrolny
8-9	Wyjście 24V~ dla migającej lampki (25 W max)
10-11	Wyjście 24V~ 180mA max – zasilanie fotokomórek lub innych urządzeń.
12-13	Wyjście 24V~ Vsafe 180mA max - zasilanie nadajników fotokomórek z kontrolą.



7.1) DIODA LED (Fig.F)

LED	FUNKCJE
RADIO	<ul style="list-style-type: none"> Kontrolka ledowa sygnalizująca wbudowany radioodbiornik, patrz rys.l Kontrolka ledowa Set oraz kontrolka ledowa radioodbiornika świecą się światłem stałym: Błąd wewnętrzny sterowania nadzorem systemu. Spróbować wyłączyć i ponownie włączyć kartę, a jeśli problem utrzymuje się, skontaktować się z działem pomocy technicznej.
SET	<ul style="list-style-type: none"> Kontrolka sygnalizująca regulację położenia krańcowego, patrz rys. G Kontrolka ledowa sygnalizująca autose, patrz rys.H Tylko kontrolka ledowa SET świeci się światłem stałym przy zgłaszanej kontrolce ledowej radioodbiornika: Występowanie napięcia sieciowego, działanie normalne. Kontrolka ledowa Set oraz kontrolka ledowa radioodbiornika świecą się światłem stałym: Błąd wewnętrzny sterowania nadzorem systemu. Spróbować wyłączyć i ponownie włączyć kartę, a jeśli problem utrzymuje się, skontaktować się z działem pomocy technicznej. 2 mignięcia: zmienione parametry i/lub logiki działania (Trimmer lub Dip-Switch). Naciskać przycisk „DOWN” przez 5 s lub wykonać nowy autose, aby zatwierdzić nowe ustawienie

7.2) WYBÓR PRZEŁĄCZNIKA DIP-SWITCH (Fig.F)

DIP-SWITCH	FUNKCJE					
DIP1	<table border="1"> <tr> <td rowspan="2">IBL Blokada impulsów</td> <td>ON:</td> <td>Podczas fazy otwierania nie przyjmuje poleceń START.</td> </tr> <tr> <td>OFF:</td> <td>Podczas fazy otwierania przyjmuje polecenia START.</td> </tr> </table>	IBL Blokada impulsów	ON:	Podczas fazy otwierania nie przyjmuje poleceń START.	OFF:	Podczas fazy otwierania przyjmuje polecenia START.
IBL Blokada impulsów	ON:		Podczas fazy otwierania nie przyjmuje poleceń START.			
	OFF:	Podczas fazy otwierania przyjmuje polecenia START.				
DIP2	<table border="1"> <tr> <td rowspan="2">TEST PHOT</td> <td>ON:</td> <td>Ustawia w stan gotowości kontrolę fotokomórek (niezbędne jest zastosowanie fotokomórek 5-zaciskowych - patrz Rys.F1).</td> </tr> <tr> <td>OFF:</td> <td>Wyłącza sprawdzenie fotokomórek.</td> </tr> </table>	TEST PHOT	ON:	Ustawia w stan gotowości kontrolę fotokomórek (niezbędne jest zastosowanie fotokomórek 5-zaciskowych - patrz Rys.F1).	OFF:	Wyłącza sprawdzenie fotokomórek.
TEST PHOT	ON:		Ustawia w stan gotowości kontrolę fotokomórek (niezbędne jest zastosowanie fotokomórek 5-zaciskowych - patrz Rys.F1).			
	OFF:	Wyłącza sprawdzenie fotokomórek.				

7.3) REGULACJA TRYMERA (Fig.F)

	PARAMETR			OPIS
		min.	max.	
T1	TCA	3s	120s	Reguluje czas automatycznego zamykania, po upływie którego brama zamyka się automatycznie. Jeżeli trymer jest przekreślony na ustawienie maksymalne, urządzenie TCA jest wyłączone.
T2	SIŁA OTWIERANIA	0%	99%	Reguluje czułość elektronicznego ogranicznika momentu obrotowego podczas otwierania.
T3	SIŁA ZAMYKANIA	0%	99%	Reguluje czułość elektronicznego ogranicznika momentu obrotowego podczas zamykania.

UWAGA: W przypadku wykrycia przeszkody elektroniczny ogranicznik momentu obrotowego zatrzymuje ruch bramy, na 1 sek. zmienia kierunek obrotów silnika oraz zatrzymuje się w pozycji STOP.

 **Nieprawidłowe ustawienie poziomu czułości może spowodować obrażenia osób lub zwierząt, albo uszkodzenie przedmiotów.**

UWAGA:

 **Zmiana logik działania musi zostać zatwierdzona poprzez naciśnięcie przez 5 s przycisku „DOWN” lub za pomocą funkcji autoset. Dopóki ustawienia nie zostaną zatwierdzone, automatyka będzie działać zgodnie z poprzednimi ustawieniami, a kontrolka ledowa SET będzie sygnalizować za pomocą 2 szybkich mignięć.**

7.4) PRZYCISKI

	FUNKCJE
UP	regulacja wyłącznika krańcowego i polecenie otwarcia. Utrzymanie przycisku wciśniętego przez 5 sekund powoduje automatyczne ustawienie momentu obrotowego.
DOWN	regulacja wyłącznika krańcowego i polecenie zamknięcia.
OK	programowanie drogą radiową

7.5) LAMPA OŚWIETLENIA WEWNĘTRZNEGO

LAMPA OŚWIETLENIA WEWNĘTRZNEGO	OPIS	UWAGI
Czas zaświecenia od ostatniego cyklu	90s	
Sygnalizacja termiczna	3 mignięcia na początku cyklu	Poczekaj aż urządzenie ostygnie
Sygnalizacja nieprawidłowej pracy mikroprzełącznika	3 mignięcia na końcu cyklu	Sprawdź połączenie mikroprzełącznika

8) REGULACJA WYŁĄCZNIKA KRAŃCOWEGO (Fig.G)

- Nacisnąć jednocześnie przyciski „UP” i „DOWN” oraz trzymać wciśnięte przez 5 sekund. Dioda LED „SET” miga sygnalizując rozpoczęcie regulacji wyłącznika krańcowego.
- Przy pomocy przycisków „UP” i „DOWN” centralki ustawić bramę w żądanej pozycji zamkniętej pamiętając, że przycisk „DOWN” zamyka bramę, a przycisk „UP” ją otwiera.
- Jak tylko brama znajdzie się w pozycji zamkniętej nacisnąć przycisk „OK” tak, aby zapisać w pamięci pozycję ogranicznika zamykania. Dioda LED „SET” potwierdza zapisanie w pamięci migając przez 1 sekundę.
- Przy pomocy przycisków „UP” i „DOWN” centralki ustawić bramę w żądanej pozycji otwartej pamiętając, że przycisk „DOWN” zamyka bramę, a przycisk „UP” ją otwiera.
UWAGA: podczas cyklu krzywka (Fig. G ad.4a) powinna koniecznie aktywować mikrowyłącznik znajdujący się pod silnikiem, a suwak musi się przesunąć o ponad połowę całej długości prowadnicy, gdyż w przeciwnym razie karta przesyła sygnał błędu.
- Jak tylko brama znajdzie się w pozycji otwartej nacisnąć przycisk „OK” tak, aby zapisać w pamięci pozycję ogranicznika otwierania. Dioda LED „SET” potwierdza zapisanie w pamięci migając przez 1 sekundę, po czym znowu świeci światłem ciągłym.

UWAGA 1: te czynności należy wykonywać w trybie „człowiek obecny” oraz ze zmniejszoną prędkością, jak również nie powinny interweniować zabezpieczenia.

UWAGA 2: w przypadku wystąpienia błędów dioda LED „SET” gaśnie na 5 sekund.

9) AUTOMATYCZNE USTAWIANIE SIŁY OTWIERANIA / ZAMYKANIA (Fig.H)

- Przy całkowicie zamkniętej bramie nacisnąć przycisk „UP” i trzymać wciśnięty przez 5 sekund.
- Dioda LED „SET” szybko miga i brama rozpoczyna otwieranie. Aż do osiągnięcia pozycji ustalonej przez ogranicznik otwarcia.
- Oczekiwanie przez 3 sekund.

- Dioda LED „SET” szybko miga i brama rozpoczyna zamykanie. Aż do osiągnięcia pozycji ustalonej przez ogranicznik zamykania.
- Po zakończeniu automatycznego ustawiania należy wyregulować trymer do ustawiania siły otwierania/zamykania w taki sposób, aby uzyskać żądaną czułość wykrywania przeszkód.

Jakkolwiek aktywacja wejścia (START, PILOT RADIOWY, STOP, FOTOKO-MÓRKA) podczas automatycznego ustawiania przerywa je.

10) WBUDOWANY ODBIORNIK

Stosowane wersje nadajników:
Wszystkie nadajniki ROLLING CODE.

10.1) PROGRAMOWANIE NADAJNIKÓW RĘCZNYCH (Rys. I)

- Nacisnąć przycisk „OK” umieszczony w centralce.
- Podczas migania diody LED „RADIO” nacisnąć ukryty przycisk nadajnika, dioda LED „RADIO” zaświeci światłem ciągłym.
- Nacisnąć przycisk służący do wprowadzania nadajnika do pamięci, dioda LED „RADIO” zacznie migać.
- Aby zapisać w pamięci następny nadajnik, powtórzyć kroki 2) i 3).
- Aby wyjść z trybu zapisywania, należy poczekać, aż dioda LED zgaśnie całkowicie.

10.2) PROGRAMOWANIE NADAJNIKÓW ZDALNYCH (Fig. I)

- Nacisnąć przycisk ukryty nadajnika już wcześniej wprowadzonego do pamięci w trybie standardowym poprzez programowanie ręczne.
- Nacisnąć przycisk zwykły (T1-T2-T3-T4) nadajnika już wcześniej wprowadzonego do pamięci w trybie standardowym poprzez programowanie ręczne.
- Lampka oświetlenia wewnętrznego miga. Nacisnąć w ciągu 10 sek. przycisk ukryty nadajnika, który ma być wczytany do pamięci.
- Lampka oświetlenia wewnętrznego świeci się światłem stałym. Nacisnąć przycisk zwykły (T1-T2-T3-T4) nadajnika, który ma być wczytany do pamięci.

Odbiornik wychodzi z trybu programowania po upływie 10 sek.; w tym czasie można wprowadzić inne nadajniki.

Tryb ten nie wymaga dostępu do tablicy sterowania.

10.3) USUWANIE NADAJNIKÓW (Fig. I)

Aby całkowicie skasować pamięć centralki, należy przez 10 sekund trzymać wciśnięty przycisk „OK” umieszczony w centralce (dioda LED „RADIO” miga). Prawidłowe skasowanie pamięci jest sygnalizowane ciągłym świeceniem diody LED „RADIO”. Aby wyjść z trybu zapisywania, należy poczekać, aż dioda LED zgaśnie całkowicie.

11) KONTROLA AUTOMATYKI

-  Przed ostatecznym uruchomieniem automatyki, należy dokładnie sprawdzić:
- Czy docisk drzwi (zapobiegający zgnieceniu) mieści się w granicach przewidzianych w obowiązujących przepisach i nie jest zbyt wysoki względem warunków instalacji oraz użytkowania.
 - Sprawdzić, czy podczas cyklu sprężyna nie ścisła się całkowicie.
 - Polecenie otwarcia ręcznego.
 - Operację otwarcia i zamknięcia z zastosowanymi urządzeniami sterowniczymi.
 - Sprawdzić ustawienia elektroniczne działania w trybie normalnym i indywidualnym.

12) STEROWANIE

Automatyka umożliwia otwarcie i zamknięcie bramy za pomocą napędu. Sterowanie może być różnego typu (ręczne, przy pomocy pilota, kontrola dostępu za pomocą karty magnetycznej itp.) w zależności od potrzeb oraz właściwości instalacji. Należy zapoznać się z instrukcjami dotyczącymi danego systemu sterowania. Użytkownicy automatyki powinni zostać przeszkoleni na temat sterowania i użytkowania.

13) WYMIANA BEZPIECZNIKA Fig. L

14) MONTAŻ RAMIENIA CIĄGNĄCEGO I WYMIARY SIŁOWNIKA (Fig.P)

15) AKCESORIA

SET/S Odblokowanie od zewnątrz przy pomocy chowającego się uchwytu dla bram sekcyjnych maks. 50 mm (Fig.Q).

16) KONSERWACJA

W celu przeprowadzenia jakichkolwiek prac konserwacyjnych na instalacji, należy wyłączyć zasilanie sieciowe i odłączyć akumulator.

- Sprawdzać okresowo (2 razy w roku) naprężenie łańcucha/pasa.
- Czyścić regularnie układy optyczne fotokomórek, jeśli zostały zainstalowane.
- Zwywać wykwalifikowanych techników (instalatorów) do kontroli prawidłowości regulacji sprzęgła elektronicznego.
- W przypadku jakichkolwiek anomalii w działaniu, które nie zostały naprawione, należy wyłączyć zasilanie systemu i odłączyć akumulator. Wezwać do naprawy wykwalifikowanych techników (instalatorów). W okresie przestoju, aktywować odblokowanie ręczne, aby umożliwić otwarcie i zamknięcie ręczne.

 Jeśli przewód zasilający jest uszkodzony, powinien zostać wymieniony przez producenta, jego serwis techniczny lub osobę o podobnych kwalifikacjach tak, aby zapobiec potencjalnemu niebezpieczeństwu.

1) ОБЩАЯ ИНФОРМАЦИЯ

Привод «TIZIANO B GDA 260 S01» предназначен для автоматизации секционных (fig.C), подъемно-поворотных полностью убирающихся ворот (fig.B). Максимальная высота проема подъемно-поворотных ворот не должна превышать 3 метра. Установка привода выполняется легко и быстро, монтаж не требует изменений конструкции ворот. При закрытии ворота блокируются/блокируются неревверсивным редукторным двигателем.

2) ТЕХНИЧЕСКИЕ ХАРАКТЕРИСТИКИ

ИСПОЛНИТЕЛЬНЫЙ МЕХАНИЗМ	
Питание	230В±10%, 50/60Гц, одна фаза (*)
Напряжение двигателя	24В
Макс. мощность	100 W
Тяговое усилие	600Вт
Рабочий ход	BIN GATENA=3000 рабочий ход =2520 mm BIN GATENA=3600 рабочий ход =3120 mm
Средняя скорость	6.6 м/мин
Реакция на препятствие	энкодер
Интенсивность в 24 часа	20
Концевой выключатель	Электронный, срабатывающий по сигналу энкодера
Освещение	Светодиодная подсветка мод. BFT 24V \equiv 2W
Рабочая температура	-20°C / +60°C
Класс защиты	IPX0
Вес привода	5 кг
Акустическое давление	<70дБ(А)
Габариты	см. Fig..P
ПУЛЬТ УПРАВЛЕНИЯ	
Питание дополнительного оборудования	24В~ (макс. 180 МА) 24В безопасного напряжения (макс.180МА)
Регулировка ограничителя момента	При закрывании и открывании
Встроенный радиоприемник Rolling-Code	частота 433.92 МГц
Кодирование	Алгоритм Rolling-Code
№ комбинаций	4 миллиарда
Макс. количество пультов, которые могут быть занесены в память	10
Расстояние замедления	закрывание/ открывание ~24 см
Предохранители	см. Fig.. F

(*) Открытая при любом сетевом напряжении.

3) УСТАНОВКА ТРУБ Fig. A

Электрическую систему подготавливают согласно действующим стандартам для электрических систем CEI 64-8, IEC364, унифицированному стандарту HD384 и другим национальным стандартам.

3.1) Монтаж

- Снимите с ворот имеющуюся задвижку.
- Чтобы правильно установить рейку, отметьте середину проема и разместите рейку на потолке посередине проема и отметьте отверстие.
- Сделайте отверстия в потолке (сверлом D.10) по отметкам, сделанным ранее и вставьте дюбеля.
- Закрепите рейку к приводу Fig.E.
- При помощи опоры, поднимите двигатель, закрутите винты на скобе крепления рейки не прикручивая его к воротному полотну (Fig. M) либо, если позволяет высота, закрепите скобу на потолке с помощью дюбелей.
- Поднимите привод, разместив его на потолке и вставьте крепежные винты, удерживающие рейку (включая анкерные крепления).
- В случае, если крепления головки двигателя и направляющей не были прикреплены непосредственно к потолку, проверить ровность опорного основания и прямолинейность направляющей.
- Рейку можно закрепить непосредственно к потолку, а в случае, если рейка не крепится непосредственно к потолку, через дополнительные кронштейны см. Fig.N.
- В случае если рейка состоит из двух частей, см Fig.R, варианты типовых креплений смотрите на предыдущих рисунках.
- Разблокируйте каретку и закрепите тягу (Fig.O). Расстояние между рейкой и полотном должно составлять 108-166 мм (Fig.O1).

4) РЕГУЛИРОВКА ЦЕПИ НАТЯЖНОГО УСТРОЙСТВА

Автоматическое устройство поставляется после прохождения регулировки и технических испытаний. В случае необходимости отрегулировать натяжение цепи, следуйте указаниям на Fig.R 4-5.

ВНИМАНИЕ: в случае, если возникнет необходимость уменьшить длину направляющей с вытекающим из этого ходом тележки, перерезать цепь при помощи специального устройства для удаления звеньев.

При повторной сборке разрезанной цепи обратить внимание на то, чтобы КОНТРОЛЬНЫЙ КУЛАЧОК БЫЛ УСТАНОВЛЕН КНАРУЖИ (СМ. FIG. G Поз. 4а) И ЧТОБЫ ВО ВРЕМЯ МАНЕВРА КУЛАЧОК НАЖИМАЛ НА МИКРОВЫКЛЮЧАТЕЛЬ, РАСПОЛОЖЕННЫЙ ПОД ОСНОВАНИЕМ ДВИГАТЕЛЯ.

5) РУЧНАЯ РАЗБЛОКИРОВКА (см. РУКОВОДСТВО ПО ЭКСПЛУАТАЦИИ -Fig. 3-).

5.1) ЧТОБЫ ГАРАНТИРОВАТЬ ЗАКРЫТИЕ ДВЕРИ, КАРЕТКА ДОЛЖНА БЫТЬ ПРИЦЕПЛЕНА К ОТВЕРСТИЯМ (FIG. D)

6) УСТАНОВКА ЭЛЕКТРИЧЕСКОГО ОБОРУДОВАНИЯ (Fig.A)

M) Приводиг.

Ft) Передатчик фотоэлемента

Fr) Приемник фотоэлемента

T) Пульт на 1-2-4 канала

Подготовьтесь к выполнению подключений дополнительного оборудования, устройств безопасности и управления двигателя, разделяя подключения с сетевым напряжением (230В) от проводов низкого напряжения (24 В), используя кабельный ввод (Fig.E1). Выполните подключения как показано на электрической схеме.

Кабель подключения дополнительного оборудования должен быть помещен в защитный кабелепровод

7) СОЕДИНЕНИЯ КЛЕММНОЙ ПАНЕЛИ (Fig.F)

ВЫВОД	ОПИСАНИЕ
JP6	кабельная проводка трансформатора
JP10, JP11	кабельная проводка двигателя
JP12	Encoder
JP13	Micro switch
1-2	Вход антенны для платы встроенной приемной станции (1:ЭКРАН. 2: СИГНАЛ) Максимальная длина кабеля антенны 3 м. Кабель должен быть отделен от соединений напряжения сети и от соединений максимально низкого безопасного напряжения.
3-4	Вход сигнала СТАРТ (НР).
3-5	Вход сигнала СТОП (НЗ). Если не используется, оставьте переключку 15-17 вставленной.
3-6	Вход сигнала ФОТОЭЛЕМЕНТ (НЗ). Если не используется, оставьте переключку 15-17 вставленной.
3-7	Вход сигнала FAULT (Ошибка) (НР). Вход для фотоэлементов, снабженных НР контактом контроля.
8-9	Выход 24 В ~ световой сигнальной лампы (макс. мощность 25 Вт)
10-11	Выход 24 В~ максимум 180 МА – питание фотоэлементов или других устройств
12-13	Выход 24 В~ В безопасное напряжение максимум 180 МА – питание трансмиттеров фотоэлементов с диагностикой

7.1) СВЕТОДИОДЫ (Fig.F)

LED	функции
“РАДИО” (RADIO)	<ul style="list-style-type: none"> Сигнальный светодиод встроенного радиоприемника Поз. Рис.I Светодиод уставки и радио включены: Внутренняя ошибка контроля системы. Попытайтесь выключить и вновь включить схему, если проблема не устраняется, свяжитесь со службой технического обслуживания.
“НАСТРОЙКА” (SET)	<ul style="list-style-type: none"> Сигнальный светодиод регулировки концевого выключателя Поз. Рис. G Сигнальный светодиод самонастройки Поз. Рис.Н Только светодиод УСТАВКИ включен, а светодиод радио выключен: Присутствие напряжения сети, нормальное функционирование. Светодиод уставки и радио включены: Внутренняя ошибка контроля системы. Попытайтесь выключить и вновь включить схему, если проблему не устраняется, свяжитесь со службой технического обслуживания. 2 мигания: изменены параметры и/или логики функционирования (Триммер или Dip-переключатель). Нажмите кнопку “DOWN” в течение 5 секунд или выполните новую самонастройку для подтверждения новой установки

7.2) ВЫБОР DIP-ПЕРЕКЛЮЧАТЕЛЯ (Fig.F)

	DIP-SWITCH	функции
DIP1	IBL Блокирует импульсы	ВКЛ. (ON): В фазе открывания не принимает команды СТАРТ. ВЫКЛ. (OFF): В фазе открывания принимает команды СТАРТ.
DIP2	TEST PHOT	ВКЛ. (ON): Включает проверку фотоэлементов (необходимо использовать фотоэлементы с 5 контактными выводами – см. Fig..F1). ВЫКЛ. (OFF): Отключает проверку фотоэлементов.

7.3) РЕГУЛИРОВКА ПОДСТРОЕЧНОГО РЕЗИСТОРА (Fig.F)

	Parametro			Descrizione
		min.	max.	
T1	TCA	3s	120s	Регулирует время автоматического закрытия, по истечении которого ворота автоматически закроются. Если подстроечный резистор повернут в максимальное положение, TCA выключен.
T2	МОМЕНТ УСИЛИЯ ПРИ ОТКРЫТИИ	0%	99%	Регулирует чувствительность электронного ограничителя момента при открытии.
T3	МОМЕНТ УСИЛИЯ ПРИ ЗАКРЫТИИ	0%	99%	Регулирует чувствительность электронного ограничителя момента при закрытии.

ПРИМЕЧАНИЕ: В случае обнаружения препятствия функция **Ampe-rostop** (электронный ограничитель момента) останавливает движение створки, меняет на противоположное направление движение на 1 сек. и останавливается в состоянии СТОП.

 **Ошибочный ввод пороговой чувствительности может привести к травмированию людей, животных либо повреждению предметов.**

ПРИМЕЧАНИЕ:

 Изменение логик функционирования должно подтверждаться путем нажатия в течение 5 секунд кнопки "DOWN" или операцией самонастройки.

Пока настройки не будут подтверждены, автоматизация будет продолжать функционировать с предыдущими уставками, и светодиод УСТАВКА будет указывать на это 2 сближенными миганиями.

7.4) КНОПКИ

	функции
"UP" ВВЕРХ	регулирование концевого выключателя и привода открывания. Непрерывное нажатие в течение 5 секунд включает автоматическую настройку крутящего момента.
"DOWN" ВНИЗ	регулирование концевого выключателя и привода закрывания.
"OK"	радиопрограммирование

7.5) ПОДСВЕТКА

ПОДСВЕТКА	ОПИСАНИЕ	ПРИМЕЧАНИЯ
Время включения после последнего маневра	90 с	
Тепловая сигнализация	3 мигания в начале маневра	Подождать охлаждения автоматической установки
Сигнализация сбой в работе микровыключателя	3 мигания в конце маневра	Проверить подключение микровыключателя

8) НАСТРОЙКА КОНЦЕВОГО ВЫКЛЮЧАТЕЛЯ (Fig.G)

1) Держать одновременно нажатыми кнопки "UP"/ВВЕРХ и "DOWN"/ВНИЗ в течение 5 секунд. Светодиод "SET" (НАСТРОЙКА) мигает, оповещая о включении настройки концевого выключателя.

2) Приведите полотно ворот в нужное закрытое положение, используя кнопки "UP"/ВВЕРХ и "DOWN"/ВНИЗ блока управления, учитывая, что кнопкой "DOWN"/ВНИЗ ворота закрываются, кнопкой "UP"/ВВЕРХ – открываются.

3) Как только ворота закроются до нужного положения, нажмите на кнопку «OK», чтобы занести в память положение концевого выключателя закрывания. Светодиод "SET" (НАСТРОЙКА) подтверждает осуществленную запись в память, мигая в течение 1 секунды.

Приведите полотно ворот в нужное открытое положение, используя кнопки "UP"/ВВЕРХ и "DOWN"/ВНИЗ блока управления, учитывая, что кнопкой "DOWN"/ВНИЗ ворота закрываются, кнопкой "UP"/ВВЕРХ – открываются.

ВНИМАНИЕ: кулачок (Fig. G поз. 4а) во время маневра должен обязательно включить микровыключатель, расположенный под двигателем, а тележка должна преодолеть половину общего хода направляющей, иначе плата даст сигнал неисправности (КО).

5) Как только ворота откроются до нужного положения, нажмите на кнопку «OK», чтобы занести в память положение концевого выключателя открывания. Светодиод "SET" (НАСТРОЙКА) подтверждает осуществленную запись в память, мигая в течение 1 секунды, и затем опять включается.

NOTA 1: эти операции должны выполняться в режиме «визуальный контроль» на сниженной скорости, без срабатывания устройств безопасности.

NOTA 2: в случае ошибки светодиод "SET" (НАСТРОЙКА) останется выключен в течение 5 секунд.

9) АВТОМАТИЧЕСКАЯ НАСТРОЙКА МОМЕНТА ОТКРЫВАНИЯ / ЗАКРЫВАНИЯ (Fig.H)

1) Из положения концевого выключателя закрывания держите нажатой кнопку "UP"/ВВЕРХ в течение 5 секунд.

2) Светодиод "SET" (НАСТРОЙКА) быстро мигает, и ворота начинают открываться. До достижения концевого выключателя открывания.

3) Ожидание в течение 3 секунд.

4) Светодиод "SET" (НАСТРОЙКА) быстро мигает, и ворота начинают закрываться. До достижения концевого выключателя закрывания.

5) После завершения автоматической настройки отрегулируйте подстроечные резисторы момента усилия при открытии/закрытии так, чтобы получить нужную чувствительность к препятствию.

Любое включение какого-либо входа (СТАРТ, РАДИОУПРАВЛЕНИЕ, СТОП, ФОТОЭЛЕМЕНТ) во время операций по автоматической настройке отменяет саму автоматическую настройку.

10) ВСТРОЕННЫЙ ПРИЕМНИК

Варианты используемых передатчиков:

Все передатчики ROLLING CODE.

10.1) ПРОГРАММИРОВАНИЕ ПЕРЕДАТЧИКОВ В РУЧНОМ РЕЖИМЕ (Fig. I)

1) Нажмите на кнопку "OK" блока управления.

2) При мигании светодиода "РАДИО" нажмите на скрытую кнопку передатчика, светодиод "РАДИО" будет гореть, не мигая.

3) Нажмите на кнопку передатчика, чтобы записать в память, светодиод "РАДИО" начнет мигать.

4) Чтобы записать в память последующий передатчик, повторите шаг 2) и 3).

5) Для выхода из режима записи в память подождите, пока полностью не выключится светодиод.

10.2) ДИСТАНЦИОННОЕ ПРОГРАММИРОВАНИЕ ПЕРЕДАТЧИКОВ (Fig. I)

1) Нажмите на скрытую кнопку передатчика, уже сохраненного в памяти в стандартном режиме с помощью программирования в ручном режиме.

2) Нажмите на обычную кнопку (T1-T2-T3-T4) передатчика, уже сохраненного в памяти в стандартном режиме с помощью программирования в ручном режиме.

3) Замигает сигнальная лампа. Нажмите в течение 10 с скрытую кнопку передатчика, который должен быть сохранен в памяти.

4) Сигнальная лампа будет гореть, не мигая. Нажмите на обычную кнопку (T1-T2-T3-T4) передатчика, который должен быть сохранен в памяти.

Приемник выходит из режима программирования через 10 с, в течение этого времени можно добавлять новые передатчики.

Данный режим не требует доступа к шлиту управления.

10.3) УДАЛЕНИЕ ПЕРЕДАТЧИКОВ (Fig. I)

Чтобы полностью стереть память блока управления, держите нажатой в течение 10 секунд кнопку "OK" блока управления (светодиод "РАДИО" мигает). О правильном удалении памяти оповестит светодиод "РАДИО", который будет гореть, не мигая. Для выхода из режима записи в память подождите, пока полностью не выключится светодиод.

11) ПРОВЕРКА АВТОМАТИКИ

 До окончательного ввода автоматики в эксплуатацию внимательно проверьте следующее:

- Проверьте, чтобы усилие привода не превышало допустимых норм.
- Проверить, чтобы пружина полностью не сжималась во время маневра.
- Проверьте устройства разблокировки привода.
- Проверьте работу средств управления при выполнении операций открывания и закрывания.
- Проверьте работу стандартных и специально запрограммированных логических схем.

12) УПРАВЛЕНИЕ

Используемая автоматика позволяет выполнять автоматическое открывание и закрывание ворот. Управление может быть разного типа (кнопка, радиоуправление, контроль доступа через магнитную карточку и т.д.) исходя из потребностей и требований к установке. За информацией по разным системам управления обратитесь к соответствующим инструкциям. Пользователи автоматической системы должны быть ознакомлены с управлением и правилами эксплуатации оборудования.

13) ЗАМЕНА ПРЕДОХРАНИТЕЛЕЙ Fig. L

14) СБОРКА ТЯГОВОГО КРОНШТЕЙНА И РАЗМЕРЫ ИСПОЛНИТЕЛЬНОГО МЕХАНИЗМА (Fig.P)

15) ДОПОЛНИТЕЛЬНОЕ ОБОРУДОВАНИЕ

SET/S Устройство внешней разблокировки для секционных ворот с толщиной полотна макс. 50 мм (Fig.Q).

16) ТЕХНИЧЕСКОЕ ОБСЛУЖИВАНИЕ

Для выполнения технического обслуживания автоматики, отключите питание от сети, отсоедините батарею.

- Периодически (2 раза в год) проверяйте натяжение цепи/ремня.
- Периодически очищайте оптику фотоэлементов (при наличии).
- Периодически проверяйте правильную настройку электронной системы привода (данную работу должен проводить только квалифицированный специалист).
- При обнаружении неисправностей в работе привода, отключите питание от сети, отсоедините батарею. Обратитесь за помощью к специалисту. При отказе автоматики, задействуйте ручную разблокировку, чтобы открывать и закрывать ворота вручную.

 Если кабель электропитания поврежден, его замена должна выполняться специалистом сервисной службы, либо лицом, имеющим аналогичную квалификацию.

1) VŠEOBECNÉ ÚDAJE

Systém **TIZIANO B GDA 260 S01** je vhodný k motorovému pohonu sekčních vrat (obr. C), výkyvných vrat s pružinovým systémem a úplným zasouváním (obr. B). Maximální výška výkyvných vrat nesmí překročit 3 metry. Instalace je snadná a umožňuje rychlou montáž bez úprav vrat. Vrata jsou v zavřené poloze zajištěna nevratným redukčním motorem.

2) TECHNICKÉ ÚDAJE

POHON	
Elektrické napájení	230 V ~ ±10%, 50/60 Hz jednofázové (*)
Napětí motoru	24V
Max. příkon sítě	100 W
Tažná a tlačná síla	600N
Užitečný zdvih	KOLEJNICE délka=3000 užitečný zdvih=2520 mm KOLEJNICE délka =3600 užitečný zdvih=3120 mm
Průměrná rychlost	6.6 m/min
Reazione all'urto	Limitatore di coppia integrato su quadro comando
Počet cyklů za 24 hodiny	20
Koncový spínač	elektronický s ENKODÉREM
Prodleva zhasnutí	LED pracovní světlo mod. BFT 24V 2W
Provozní teplota	-20°C / +60°C
Stupeň krytí	IPX0
Hmotnost hlavy motoru	5 kg
Akustický tlak	<70dB(A)
Rozměry	viz obr.P
OVLÁDACÍ PANEL	
Napájení příslušenství	24V ~ (180 mA) 24Vsafe (180mA max)
Seřízení omezovače točivého momentu	Při zavírání a otvírání
Zabudovaný rádiový přijímač Rolling-Code	Kmitočet 433,92 MHz
Kódování	Algoritmus Rolling Code
Počet kombinací	4 miliardy
Max. počet dálkových ovládní v paměti	10
Prostor pro zpomalení	zavírání/ otvírání: ~24 cm
Pojistky	viz obr. F

(*) K dispozici pro všechna napětí v síti.

3) PŘÍPRAVA VEDENÍ OBR. A

Elektrickou instalaci připravte v souladu s platnými normami pro elektrické instalace CEI 64-8, IEC 364, harmonizací HD384 a dalšími národními normami.

3.1) Montáž

- Ze zámku vrat odstraňte stávající blokovací uzávěr.
- Aby se kolejnice připevnila správně, vyznačte si střed vrat, na strop umístěte BIN a vyznačte díry.
- Vyvrtejte díry do stropu vrtákem Ø 10 v dřívě vyznačených bodech a vložte hmoždinky.
- Kolejnici připevňte k základně obr. E.
- Pomocí vhodné podpěry zvedněte celý motor, přišroubujte šroubky ke konzole nesoucí kolejnici, bez připevnění k rámu vrat (obr. M) nebo, pokud to výška dovoluje, namontujte konzolu a připevňte ji na pilíř ve zdi hmoždinkami.
- Zvedněte hlavu s motorem, až vše bude přiléhat ke stropu a vložte připevňovací šrouby, které připevní kolejnici (včetně šroubů kotvicí konzoly).
- V případě, kdy se hlava motoru a kolejnice nepřipevňuje přímo na strop, zkontrolujte, zda jsou nosná plocha i kolejnice rovné.
- Při připevnění a v případě, kdy se kolejnice nepřipevňuje přímo k stropu viz obr. N.
- V případě je kolejnice ze dvou kusů viz obr. R, pro různé typy připevnění viz předcházející obrázky.
- Odjistěte pojezd a připevňte kotvicí konzoly na rám vrat (obr. O). Vzdálenost mezi kolejnici a skládacími vraty může být od 108 do 166 mm (obr. O1).

4) NASTAVENÍ NAPÍNAČE ŘETĚZU

Automatický systém se dodává již seřízený a vyzkoušený. V případě, když se napnutí řetězu musí upravit, postupujte podle pokynů na obr. R 4-5.

POZOR: pokud je zapotřebí zkrátit délku kolejnice a pojezdovou dráhu vozíku, zkratěte rovněž řetěz pomocí vhodné rezačky.

Při montáži uříznutého řetězu dávejte pozor, aby REFERENČNÍ VAČKA BYLA OBRÁCENÁ SMĚREM VEN (VIZ OBR. G, bod 4a) A ABY BĚHEM ČINNOSTI VAČKA SEPNULA MIKROSPÍNAČ UMÍSTĚNÝ POD ZÁKLADNOU MOTORU.

5) RUČNÍ ODJIŠTĚNÍ (viz NÁVOD K OBSLUZE - OBR. 3-).

5.1) ABY SE ZARUČILO ZAVŘENÍ VRAT, MUSÍ BÝT POJEZD ZAVĚŠEN DO OTVORŮ (FIG. D)

5.1) ABY SE ZARUČILO ZAVŘENÍ VRAT, MUSÍ BÝT POJEZD ZAVĚŠEN DO OTVORŮ (FIG. D)

6) PŘÍPRAVA ELEKTRICKÉHO ZAŘÍZENÍ Fig.A

M) Pohon

Ft) Vysílající fotobuňka

Fr) Přijímající fotobuňka

T) Vysílač kanálů 1-2-4

Připravte budoucí připojení příslušenství, bezpečnostních zařízení a ovládání jednotky motoru tak, aby přípoje síťového napětí byly odděleně od přípojek nízkého napětí (24 V) a použijte vhodnou průchodku (viz obr. E1). Provedte jejich připojení, jak je uvedeno na elektrickém schématu.

Spojovací kabely příslušenství musí být chráněny v kabelovém kanálu.

7) ZAPOJENÍ SVORKOVNICE Fig.F

SVORKA	POPIS
JP6	kabely transformátoru
JP10, JP11	kabely motoru
JP12	Encoder
JP13	Micro switch
1-2	Anténní vstup pro integrovanou kartu rádiového přijímače 1:STÍNĚNÍ 2: SIGNÁL) Maximální délka kabelu 3 m. Kabel musí být veden odděleně od přípojek síťového napětí a bezpečnostních přípojek nízkého napětí.
3-4	Vstup START (spínací)
3-5	Vstup STOP (rozpínací). Pokud se nepoužívá, nechte můstek zastrčený.
3-6	Vstup FOTOCELLULA (rozpínací). Pokud se nepoužívá, nechte můstek zastrčený.
3-7	Vstup FAULT (spínací) Vstup pro fotobuňky vybavené kontrolním spínacím kontaktem
8-9	Výstup 24 V~ pro majáček (max. 25 W)
10-11	Výstup 24V~ max. 180 mA – napájení fotobuněk nebo jiných zařízení.
12-13	Výstup 24 V~ Vsafe max. 180 mA - napájení vysílačů fotobuněk s kontrolou.

7.1) LED (Fig.F)



LED	Funkce
RADIO	<ul style="list-style-type: none"> • Signalizační led integrovaného rádiového přijímače Ref. Obr.I • Led Set a rádio, obě kontrolky stále rozsvícené: Vnitřní chyba dohledu na systém. Zkuste vypnout a znovu zapnout kartu a pokud problém přetrvává kontaktujte technickou podporu.
SET	<ul style="list-style-type: none"> • Signalizační Led nastavení dorazu Ref. Obr. G • Signalizační Led autoset Ref. Obr.H • Pouze led SET stále svítící kontrolka s vypnutou kontrolkou Led Radio: Přítomnost síťového napětí, normální provoz. • Led Set a radio, obě kontrolky stále rozsvícené: Chyba vnitřního dohledu na systém. Zkuste vypnout a znovu zapnout kartu a pokud problém přetrvává kontaktujte technickou podporu. • 2 blikání: změněné parametry a/nebo provozní logika (Trimmer nebo Dip-Switch). Stiskněte tlačítko "DOWN" na 5 sekund nebo vykonajte nový autoset, čímž potvrdíte nové nastavení

7.2) VOLBA DIP-SWITCH (Fig.F)

	DIP-SWITCH	Funkce
DIP1	IBL blokování impulsů	ON: Během fáze otvírání nepřijímá povely START.
		OFF: Během fáze otvírání přijímá povely START
DIP2	TEST PHOT	ON: Zapne test fotobuněk (nutné je použít fotobuňky s 5 svorkami - viz obr. F1).
		OFF: Vypne test fotobuněk.

NÁVOD K INSTALACI

7.3) SEŘÍZENÍ TRIMRU (Fig.F)

	PARAMETR			POPIS
		min.	max.	
T1	TCA	3s	120s	Nastavuje čas pro automatické zavírání, po jehož uplynutí se brána automaticky zavře. Pokud je trimr otočen do maximální polohy, TCA je vypnutý.
T2	TOČIVÝ MOMENT OTVÍRÁNÍ	0%	99%	Nastavuje citlivost amperstopu při otvírání.
T3	TOČIVÝ MOMENT PŘI ZAVÍRÁNÍ	0%	99%	Nastavuje citlivost amperstopu při zavírání.

POZNÁMKA: V případě zjištění překážky funkce Amperstop zastaví pohyb křídla, obrátí směr pohybu na 1 sekundu a zastaví se ve stavu STOP.

 Chybné nastavení citlivosti může způsobit škody na osobách, zvířatech nebo věcech.

POZNÁMKA:

 Změna provozní logiky musí být potvrzena stisknutím tlačítka "DOWN" na 5 sekund nebo vykonáním autotest.

Dokud nastavení nebude potvrzeno, automatické nastavení bude pokračovat v provozu s předchozím nastavením a kontrolky LED SET budou 2 krát za sebou blikat.

7.4) TLAČÍTKA

	Funkce
UP	nastavení koncového spínače a povel otevření. Trvalé stisknutí na dobu 5 sekund způsobí automatické nastavení točivého momentu.
DOWN	nastavení koncového spínače a povel zavření
OK	rádiové programování

7.5) PRODLEVA ZHASNUTÍ

PRODLEVA ZHASNUTÍ	POPIS	POZNÁMKY
Čas svícení od poslední činnosti	90s	
Tepelná signalizace	3 zablikání na začátku činnosti	Počkejte na ochlazení automatického systému
Signalizace chybné činnosti mikropsínače	3 zablikání na konci činnosti	Zkontrolujte připojení mikropsínače

8) SEŘÍZENÍ KONCOVÉHO SPÍNAČE (Fig.G)

- 1) Stiskněte současně tlačítka "UP" a "DOWN" na dobu alespoň 5 sekund. LED "SET" bliká pro signalizaci zapnutí seřizování koncového spínače.
- 2) Křídlo uveďte do požadované zavřené polohy použitím tlačítek "UP" a "DOWN" na řídicí jednotce, s tím že tlačítko "DOWN" zavírá vrata a tlačítko "UP" je otvírá.
- 3) Jakmile jsou vrata v požadované poloze zavření, stiskněte tlačítko "OK", aby se poloha koncového spínače při zavření uložila do paměti. LED "SET" potvrdí uložení do paměti blikáním 1 sekundu.
- 4) Křídlo uveďte do požadované otevřené polohy použitím tlačítek "UP" a "DOWN" na řídicí jednotce, s tím že tlačítko "DOWN" zavírá vrata a tlačítko "UP" je otvírá.
POZOR: vačka (obr. G, bod 4a) musí během činnosti sepnout mikropsínač umístěný pod motorem a vozík musí projet polovinu celkové dráhy kolejnice, jinak deska hlásí KO.
- 5) Jakmile jsou vrata v požadované poloze otevření, stiskněte tlačítko "OK", aby se poloha koncového spínače při zavření uložila do paměti. LED "SET" potvrdí uložení do paměti blikáním 1 sekundu a pak zase svítí.

POZNÁMKA 1: tyto cykly se musí provést v režimu "přítomnost člověka" při snížené rychlosti a bez zásahu bezpečnostních zařízení.

POZNÁMKA 2: v případě chyb LED "SET" po dobu 5 sekund nesvítí.

9) AUTOMATICKÉ NASTAVENÍ MOMENTU PŘI OTVÍRÁNÍ/ZAVÍRÁNÍ (Fig.H)

- 1) Z polohy koncového spínače při zavření stiskněte na 5 sekund tlačítko "UP".
- 2) LED "SET" bliká rychle a křídlo vrat se začne otvírat. Až do dosažení koncového spínače v otevřené poloze.
- 3) Prodleva 3 sekundy.

- 4) LED "SET" bliká rychle a křídlo vrat se začne zavírat. Až do dosažení koncového spínače v zavřené poloze.
- 5) Po ukončení automatického nastavení nastavte trimr opening/closing/torque tak, aby se dosáhlo požadované citlivosti na překážku.

Jakékoli zapnutí vstupu (START, RÁDIOVÉ DÁLKOVÉ OVLÁDÁNÍ, STOP, FOTOBUŇKA) během činnosti automatického nastavování toto nastavení zruší.

10) INTEGROVANÝ PŘIJÍMAČ

Verze použitelných vysílačů: všechny vysíláče ROLLING CODE.

10.1) RUČNÍ PROGRAMOVÁNÍ VYSÍLAČŮ (Fig. I)

- 1) Stiskněte tlačítko "OK" na řídicí jednotce.
- 2) Při blikání LED "RADIO" stiskněte skryté tlačítko vysílače, LED "RADIO" svítí nepřerušovaně.
- 3) Stiskněte tlačítko pro uložení vysílače do paměti, LED "RADIO" začne znovu blikat.
- 4) Pro uložení posledního vysílače do paměti opakuje kroky 2) a 3).
- 5) Pro výstup z režimu ukládání do paměti počkejte do úplného zhasnutí LED.

10.2) DÁLKOVÉ PROGRAMOVÁNÍ VYSÍLAČŮ (Fig. I)

- 1) Stiskněte skryté tlačítko vysílače již uloženého do paměti standardním způsobem pomocí ručního programování.
- 2) Stiskněte normální tlačítko (T1-T2-T3-T4) vysílače již uloženého do paměti standardním způsobem pomocí ručního programování.
- 3) Žárovka osvětlení bliká. Do 10 sekund stiskněte skryté tlačítko na vysíláči, který se ukládá do paměti.
- 4) Žárovka osvětlení svítí nepřerušovaně. Stiskněte normální tlačítko (T1-T2-T3-T4) vysílače, který se má uložit do paměti.

Přijímač vystoupí z režimu programování po 10 s, do této doby lze vložit další nové vysílače.

Tento režim nevyžaduje přístup do ovládacího panelu.

10.3) MAZÁNÍ VYSÍLAČŮ (Fig. I)

Pro úplné vymazání paměti řídicí jednotky stiskněte na 10 sekund tlačítko "OK" na řídicí jednotce (LED "RADIO" bliká). Správné vymazání paměti je signalizováno nepřerušovaně svítící LED "RADIO". Pro výstup z režimu ukládání do paměti počkejte do úplného zhasnutí LED.

11) KONTROLA AUTOMATICKÉHO SYSTÉMU

 Před definitivním spuštěním automatického systému pečlivě zkontrolujte následující:

- Zkontroluje, zda tlak (proti stlačení) vrat je v rámci omezení stanovených platnými normami a ne příliš velký podle podmínek instalace a používání.
- Zkontrolujte, zda se pružina během cyklu nestlačí úplně.
- Zkontrolujte ruční povel pro otevření.
- Zkontrolujte činnosti otvírání a zavírání s použitými dálkovými ovladači.
- Zkontrolujte elektronickou logiku normální a upravené činnosti.

12) OVLÁDÁNÍ

Používání automatického systému umožňuje otvírání a zavírání vrat s motorovým pohonem. Ovládání může být různého typu (ruční, s rádiovým dálkovým ovládním, kontrola přístupu magnetickou kartou atd.) podle potřeby a charakteristiky instalace. Pro různé systémy ovládání viz příslušné instrukce. Uživatelé automatického systému musí být poučeni o ovládání a používání systému.

13) VÝMĚNA POJISTKY Fig. L

14) KOMPLETACE TAŽENÉHO RAMENA A ROZMĚRY Pohonu (Fig.P)

15) PŘÍSLUŠENSTVÍ

SET/S enkovní odjištění se zapuštěnou klikou pro sekční vrata max. 50 mm (Fig.Q).

16) ÚDRŽBA

Při jakékoli údržbě systému odpojte elektrické napájení ze sítě a odpojte baterii.

- Pravidelně kontrolujte (2x ročně) napnutí řetězu/řemenu.
- Občas proveďte vyčištění optiky nainstalovaných fotobuněk.
- Kvalifikovaným personálem (instalátérem) nechte zkontrolovat správné nastavení elektronické spojky.
- V případě jakékoli závady v činnosti odpojte elektrické napájení ze sítě a odpojte baterii. Vyžádejte si pomoc kvalifikovaného personálu (instalátéra). V období mimo činnost aktivujte ruční odjištění, aby se umožnilo ruční otvírání a zavírání.

 Pokud je přívodní kabel poškozený, musí jej vyměnit výrobce nebo jeho oprávněný servisní středisko nebo osoba s obdobnou kvalifikací tak, aby se předešlo jakémukoli riziku.

1) GENEL

TIZIANO B GDA 260 S01 sistemi, sekiyonel kapıların (res.C), komple giren yaylı, açıldığında yarısı dışarıda kalan monoblok kapıların (res.B). Monoblok kapının maksimum yüksekliği 3 metreyi geçmemelidir. Kolay kurma, kapıda herhangi bir değişiklik yapmadan hızlı bir montaj sağlar. Otomasyon kapalı olduğunda, tersinemez motor redüktörü kapının dışardan açılmasına izin vermez.

2) TEKNİK VERİLER

AKTÜATÖR	
Besleme	230V ±10%, 50/60Hz Monofaz (*)
Motor gerilimi	24V --- Şebeke
Tarafından emilen maksimum güç	100 W
Çekme ve itme gücü	600N
Çalışma stroku	RAY L.=3000 çalışma stroku=2520 mm RAY L.=3600 çalışma stroku=3120 mm
Ortalama hız	6.6 m/dak
Çarpışma reaksiyonu	Kontrol paneli üzerindeki dahili tork sınırlayıcı
24 saatteki hareket sayısı	20
Limit şalteri	ENKODERLİ elektronik
Kapı ışığı	Ledli kapı ışığı mod. BFT 24V --- 2W
İşleme sıcaklığı	-20°C / +60°C
Koruma derecesi	IPX0
Motor kafası ağırlığı	5 kg
Akustik basınç	<70dB(A)
Boyutlar	Bakın res.P
KONTROL PANELİ	
Aksesuar besleme	24V ~ (180 mA) 24Vsafe (180mA max)
Tork sınırlayıcı ayarı	Kapanma ve açılmada
Entegre Rolling (atlayan)-Code radyo alıcısı	Frekans 433.92 MHz
Kod	Algoritma Rolling-Code
Kombinasyon adedi	4 milyar
Hafızaya alınabilir maksimum radyo kumanda sayısı	10
Yavaşlama alanı	Kapanma/ Açılma: ~24 cm
Sigortalar	Fig. F

(*) Bütün şebeke gerilimlerinde mevcuttur.

3) BORULARIN HAZIRLANMASI RES.A

Elektrik tesisatını, elektrik tesisatları için yürürlükte bulunan CEI 64-8, IEC364, HD384 uyumlaştırma standartlarına ve diğer ulusal yönetmeliklere göre hazırlayın.

3.1) Montaj

- 1) Mevcut blokaj zincirini kapının ispanyoletinden çıkarın.
- 2) Ray, doğru sabitlenene kadar, kapının merkezini işaretleyin, RAYI tavana konumlandırın ve delikleri işaretleyin.
- 3) Önceden işaretlenmiş referanslara uyarak tavanı çapı 10'luk bir uç ile delin ve fischer dübelleri geçirin.
- 4) Rayı tabana sabitleyin res.E.
- 5) Uygun bir dayanağın yardımı ile tüm motoru kaldırın; vidaları, kapının kasasına sabitlemeden ray braketine vidalayın (Res.M) veya yüksekliğin izin vermesi halinde braketi, dübelleri ile duvar örgüsü arşitrava sabitleyerek monte edin.
- 6) Yapıyı tavana yaslayana kadar motorize kafayı kaldırın ve rayı bloke eden sabitleme vidalarını (sabitleme braketinin vidaları dahil) takın.
- 7) Motor kafası ve rayın tespit edilmesinin doğrudan tavana yapılmaması halinde, rayın yaslanma tabanının ve düz çizgiliğinin düzlemselliği kontrol edilmelidir.
- 8) Tavana sabitlenmesi için ya bakın ve rayın doğrudan tavana sabitlenmemiş olması halinde Res.N'ye bakın.
- 9) Rayın ikiye ayrılmış olması halinde Res.R'e bakın; farklı sabitleme tipleri için önceki resimlere bakın.
- 10) Taşıyıcı yapıyı debloke edin ve sabitleme braketlerini kapının kasasına sabitleyin (Res.O). Ray ve sekiyonel arasındaki mesafe 108 ve 166 mm arasında olabilir (Res.O1).

4) ZİNCİR GERİCİ AYARI

Otomasyon sistemi, önceden ayarlanmış ve test edilmiş olarak tedarik edilir. Zincir gerginliğinin düzeltilmesinin gerekmesi halinde res.R 4-5'te belirtildiği gibi işlem görün.

DİKKAT: Ray boyunun kısaltılmasının gerekmesi halinde ve buna bağlı olarak taşıyıcı mekanizmasının strokunun eksiltilmesi gerektiğinde, özel bir zincir bakla çıkartma aparatı ile zincir kesilmelidir.

Kesilmiş zincir yeniden monte edildiğinde, REFERANS KAMIN DIŞA DOĞRU YERLEŞTİRİLMESİNE (BAKINIZ FIG. G Ref. 4a) VE HAREKET ESNASINDA KAMIN MOTOR TABANI ALTINDA BULUNAN MİKRO ŞALTERİ ALGILADIGINA dikkat edilmelidir.

5) ELLE SERBEST BIRAKMA (Bakın KULLANIM KILAVUZU -RES.3-).

5.1) KAPININ KAPANMASINI GARANTI ETMEK İÇİN TAŞIYICI RAYIN DE-LIKLERE KANCALANMASI GEREKİR (FIG. D)

6) ELEKTRİK TESİSİNİN HAZIRLANMASI Fig.A

M) Aktüatör

Ft) Verici fotosel

Fr) Alıcı fotosel

T) Verici 1-2-4 kanal Özel kablo kenedini (res.E1) kullanıp şebeke gerilimli bağlantıları, çok düşük gerilimli (24V) bağlantılardan net şekilde ayrı tutarak, aksesuarların, emniyet ve kontrol cihazlarının bağlantılarının motor grubuna gelişini hazırlayın. Elektrik şemasında belirtildiği gibi bunların bağlantısına geçin. Aksesuar bağlantı kabloları ufak kanal tarafından korunmalıdır.

7) KLEMENS KUTUSU BAĞLANTILARI Fig.F

KLEMENS	TANIM
JP6	Trafo kablağı
JP10, JP11	Motor kablağı
JP12	Encoder
JP13	Micro switch
1-2	Entegre radyo alıcı kartı için anten girişi(1:ÖRGÜ KABLO.2:SİNYAL) Anten kablosu azami uzunluğu 3m. Anten kablosu, şebeke gerilim bağlantılarından ve çok düşük emniyet gerilimi bağlantılarından ayrı şekilde muhafaza edilmelidir.
3-4	START girişi (N.O.)
3-5	STOP girişi (N.C.) Kullanılmadığında jumperi takılı bırakın.
3-6	FOTOSEL girişi (N.C.) Kullanılmadığında jumperi takılı bırakın.
3-7	FAULT girişi (N.O.). N.O. test kontağı ile donatılmış fotoseller girişi.
8-9	Çıkış 24 V~ flaşör lamba için (25 W max)
10-11	Çıkış 24V~ 180mA max - fotoselleri veya diğer cihazları besleme.
12-13	Çıkış 24V~ Vsafe 180mA max - test edilmiş fotosel vericileri besleme.

7.1) LED (Fig.F)



LED	Fonksiyonları
RADIO	<ul style="list-style-type: none"> Entegre radyo alıcısı bildirim LED ışığı Ref. Şek.I Hem LED Set hem de radyo sabit şekilde yanmalıdır: Sistem gözetim kontrol dahili hatası. Kartı kapatıp tekrar çalıştırmayı deneyin; sorunun devam etmesi durumunda teknik servise başvurun.
SET	<ul style="list-style-type: none"> Devre kesici ayarı bildirim LED ışığı Ref. Şek. G Autoset ayar bildirim LED ışığı Ref. Şek.H Sadece LED SET yanıyor, LED Radyo kapalı: Şebeke gerilimi mevcut, olağan işleyiş. Hem LED Set hem de radyo sabit şekilde yanıyor: Sistem gözetim kontrol dahili hatası.. Kartı kapatıp tekrar çalıştırmayı deneyin; sorunun devam etmesi durumunda teknik servise başvurun. 2 yanıp sönmeye:çalışma parametreleri ve/veya mantığı değiştirildi (Trimmer ya da Dip-Switch). 5 saniye boyunca "DOWN" düğmesine basın ya da yeni ayarları teyit etmek için yeni bir otomatik ayar gerçekleştirin.

7.2) DIP-SWITCH SEÇİMİ (Fig.F)

DIP-SWITCH	Fonksiyonları				
DIP1	<table border="1"> <thead> <tr> <th>IBL</th> <th>Fonksiyonları</th> </tr> </thead> <tbody> <tr> <td>Palsleri bloke eder</td> <td> ON: Açılma sırasında START komutları kabul edilmez. OFF: Açılma sırasında START komutları kabul edilir. </td> </tr> </tbody> </table>	IBL	Fonksiyonları	Palsleri bloke eder	ON: Açılma sırasında START komutları kabul edilmez. OFF: Açılma sırasında START komutları kabul edilir.
IBL	Fonksiyonları				
Palsleri bloke eder	ON: Açılma sırasında START komutları kabul edilmez. OFF: Açılma sırasında START komutları kabul edilir.				
DIP2	<table border="1"> <thead> <tr> <th>TEST PHOT</th> <th>Fonksiyonları</th> </tr> </thead> <tbody> <tr> <td></td> <td> ON: Fotosellerin kontrolünü etkinleştirir (5 klemensli fotosellerin kullanılması gerekir -bakınız Res./ Fig.F1). OFF: Fotosellerin kontrolünü devreden çıkarır. </td> </tr> </tbody> </table>	TEST PHOT	Fonksiyonları		ON: Fotosellerin kontrolünü etkinleştirir (5 klemensli fotosellerin kullanılması gerekir -bakınız Res./ Fig.F1). OFF: Fotosellerin kontrolünü devreden çıkarır.
TEST PHOT	Fonksiyonları				
	ON: Fotosellerin kontrolünü etkinleştirir (5 klemensli fotosellerin kullanılması gerekir -bakınız Res./ Fig.F1). OFF: Fotosellerin kontrolünü devreden çıkarır.				

KURMA KILAVUZU

7.3) TRIMMER AYARI (Fig.F)

	Parametre			Tarif
		min.	max.	
T1	TCA	3s	120s	Otomatik kapanma süresini ayarlar; bu süre sona erdiğinde, kapı otomatik olarak kapanır. Trimmer maksimum pozisyonuna getirilmiş ise, TCA devre dışıdır.
T2	AÇILMA TORKU	0%	99%	Açılma esnasında stop ve geri hareketinin (engelleri ezmeme özelliği) hassasiyetini ayarlar.
T3	KAPANMA TORKU	0%	99%	Kapanma esnasında stop ve geri hareketinin (engelleri ezmeme özelliği) hassasiyetini ayarlar.

NOT: Bir engel algılanması halinde stop ve geri hareket fonksiyonu (engelleri ezmeme özelliği), kapının hareketini durdurur, hareketi 1 saniye için evirir ve STOP konumunda durur.

 Hassasiyetin yanlış ayarlanmış olması kişilere, hayvanlara veya eşyalara hasar verebilir.

NOT:

 Çalışma mantığında gerçekleştirilen değişiklikler "DOWN" düğmesine 5 saniye süre ile basmak ya da yeni bir otomatik ayar manevrası yapılarak teyit edilmelidir. Ayarlar teyit edilmedikçe otomasyon önceki ayarlar ile çalışmaya ve SET led ışığı birbirine yakın 2 yanıp sönmeye devam edecektir.

7.4) BUTONLAR

	Fonksiyonları
UP	Limit sviçi ayarı ve açma komutu. 5 saniye boyunca devamlı basma, torkun otomatik ayarını kumanda eder
DOWN	Limit sviçi ayarı ve kapama komutu.
OK	Radio programlama

7.5) ПОДСВЕТКА

ПОДСВЕТКА	ОПИСАНИЕ	ПРИМЕЧАНИЯ
Время включения после последнего маневра	90s	
Тепловая сигнализация	3 мигания в начале маневра	Подождать охлаждения автоматической установки
Сигнализация сбой в работе микровыключателя	3 мигания в конце маневра	Проверить подключение микровыключателя

8) LİMİT SVİÇ AYARI (Fig.G)

- "UP" ve "DOWN" tuşlarına 5 saniye boyunca aynı anda basın. "SET" ledi, limit sviçinin ayarının etkinleştirildiğini bildirmek için yanıp söner.
 - Santralin "UP" ve "DOWN" butonlarını kullanarak kanadı arzu edilen kapama pozisyonuna getirin, "DOWN" butonunun kanadı kapattığını, "UP" butonunun ise kanadı açtığını unutmayın.
 - Kanat arzu edilen kapanma pozisyonuna geldiğinde, kapama limit sviçinin pozisyonunu hafızaya almak için "OK" butonuna basın. "SET" ledi, 1 saniyelik bir yanıp sönmeye ile hafızaya alma işleminin gerçekleştiğini onaylar.
 - Santralin "UP" ve "DOWN" butonlarını kullanarak kanadı arzu edilen açma pozisyonuna getirin, "DOWN" butonunun kanadı kapattığını, "UP" butonunun ise kanadı açtığını unutmayın.
- DİKKAT:** Hareket esnasında kamın (Fig. G ref.4a) zorunlu olarak motor altında bulunan mikro şalteri etkinleştirilmesi gerekir ve Taşıyıcı mekanizmasının rayın toplam Strokinun yarısını aşması gerekir, aksi takdirde kart KO sinyali verir.
- Kanat arzu edilen açılma pozisyonuna geldiğinde, açma limit sviçinin pozisyonunu hafızaya almak için "OK" butonuna basın. "SET" ledi, 1 saniyelik bir yanıp sönmeye ile hafızaya alınma işleminin gerçekleştiğini onaylar ve yanıp kalır.

NOT1: Bu hareketler, emniyet mekanizmaları müdahale etmeden, düşük hız ile "insan mevcut" modunda gerçekleştirilir.

NOT2: Hata halinde "SET" ledi 5 saniye boyunca sönük kalır.

9) AÇILMA / KAPANMA TORKU OTOMATİK AYARI (Fig.H)

- Kapama limit sviçi pozisyonundan, "UP" butonuna 5 saniye boyunca basın.
- "SET" ledi hızlı şekilde yanıp söner ve kanat açılmaya başlar. Açılma, açma limit sviçine ulaşılan kadar devam eder.
- 3 saniyelik bekleme gerçekleşir.
- "SET" ledi hızlı şekilde yanıp söner ve kanat kapanmaya başlar. Kapanma, kapama limit sviçine ulaşılan kadar devam eder.

- Otomatik ayar sonrasında torque opening/closing (açılma/kapanma torku) trimmer'lerini, arzu edilen engel hassasiyetini elde edecek şekilde ayarlayın. **Otomatik ayar hareketleri esnasında herhangi bir girişin (START, RADYO KUMANDA, STOP, FOTOSEL) etkinleştirilmesi otomatik ayarı iptal eder.**

10) ENTEGRE ALICI

Kullanılabilir verici versiyonları: ROLLING (ATLAYAN) CODE.

10.1) VERİCİLERİN ELLE PROGRAMLANMASI (Fig. I)

- Santraldeki "OK" butonuna basın.
- "RADIO" ledi yanıp söndüğünde verici gizli P1 tuşuna basın, "RADIO" ledi sürekli yanıp kalacaktır.
- Vericide hafızaya alınacak olan tuşa basın; "RADIO" ledi yeniden yanıp sönmeye başlayacaktır.
- Bir vericiyi daha hafızaya almak için 2) ve 3) numaralı adımlarını tekrar edin.
- Hafızaya alma modundan çıkmak için, ledin tamamen sönmeye bekleyin.

10.2) VERİCİLERİN UZAKTAN PROGRAMLANMASI (Fig. I)

- Elle programlama aracılığı ile standart modda önceden hafızaya alınmış bir vericinin gizli tuşuna basın.
- Elle programlama aracılığı ile standart modda önceden hafızaya alınmış bir vericinin normal tuşuna (T1-T2-T3-T4) basın.
- Kapı ışığı yanıp söner. Hafızaya alınacak olan bir vericinin gizli tuşuna 10 saniye içinde basın.
- Kapı ışığı sürekli yanıp kalır. Hafızaya alınacak bir vericinin normal tuşuna (T1-T2-T3-T4) basın.

Alıcı, 10 saniye sonra programlama modundan çıkar, bu süre içinde diğer yeni vericileri ilave etmek mümkündür.

Bu mod, kontrol paneline girişi gerektirmez.

10.3) VERİCİLERİN SİLİNMESİ (Fig. I)

Santralin hafızasını tamamen silmek için santraldeki "OK" butonuna 10 saniye boyunca basın ("RADIO" ledi yanıp söner). Hafızanın doğru silinmiş olduğu, sürekli yanıp "RADIO" ledi tarafından bildirilir. Hafızaya alma modundan çıkmak için, ledin tamamen sönmeye bekleyin.

11) OTOMASYON SİSTEMİNİN KONTROLÜ

 Otomasyon sistemini kesin şekilde işler kılmadan önce, aşağıdakileri dikkatle kontrol edin:

- Kapının itilmesinin (ezilmeyi önleme), yürürlükteki standartlar tarafından öngörülen limitler içinde bulunduğunu ve her halükarda kurma ve kullanım şartlarına göre çok yüksek olmadığını kontrol edin.
- Hareket esnasında yayın tamamen ezilmediği kontrol edilmelidir.
- Manuel açılma kumandasını kontrol edin.
- Uygulanmış kontrol cihazları ile açılma ve kapanma işlemini kontrol edin.
- Normal ve kişiselleştirilmiş işleme elektronik lojiğini kontrol edin.

12) KUMANDA

Otomasyon sisteminin kullanımı, kapının motorize şekilde açılmasını ve kapanmasını sağlar. Kumanda, kurmanın gereksinimlerine ve özelliklerine göre (manuel, radyo kumandalı, manyetik kartlı giriş kontrolü vb.) farklı tip olabilir. Farklı kontrol sistemleri için ilişkin bilgilere bakın. Otomasyon sisteminin kullanıcıları, kontrol ve kullanım için eğitilmelidir.

13) SİGORTANIN DEĞİŞTİRİLMESİ Fig. L

14) ÇEKME KOLONUN BİRLEŞTİRİLMESİ VE AKTÜATÖR ÖLÇÜLERİ (FIG.P)

15) AKSESUARLAR

SET/S Maksimum 50mm'lik seksiyonel kapılar için giren kollu dış deblokaj (Fig.Q).

16) BAKIM

Kurmadaki her türlü bakım işlemi için, şebeke beslemesini kesin ve pili çözün.

- Zincirin/kayışın gerginliğini periyodik olarak (yılda 2 kez) kontrol edin.
- Kurulu olmaları halinde fotosellerin optiklerini arada sırada temizleyin.
- Elektronik debriyajın doğru ayarını vasıflı personele (kurucu) kontrol ettirin.
- Çözüm getirilmemiş her türlü işleme arızası için, sistemin enerji beslemesini kesin ve pili çözün. Vasıflı personel (kurucu) müdahalesi talep edin. Hizmet dışındaki sürede, manuel açılma ve kapanmayı sağlamak için manuel deblokajı etkinleştirin.

 Besleme kablosu hasar görmüş ise, her türlü riskin önlenmesi için kablunun üretici veya üreticinin teknik servisi tarafından ve her halükarda benzer nitelikte bir kişi tarafından değiştirilmesi gerekir

FIG. 2

MANUAL DE USO: MANOBRA MANUAL - ΕΓΧΕΙΡΙΔΙΟ ΧΡΗΣΗΣ: ΧΕΙΡΟΚΙΝΗΤΟΣ ΧΕΙΡΙΣΜΟΣ - PODRĘCZNIK UŻYTKOWANIA: PODRĘCZNIK MANEWRU
 ИНСТРУКЦИЯ ПО ЭКСПЛУАТАЦИИ: РУКОВОДСТВО ПО УПРАВЛЕНИЮ - NÁVOD K OBSLUZE: RUČNÍ OVLÁDÁNÍ - KULLANIM KILAVUZU: MANUEL HAREKET

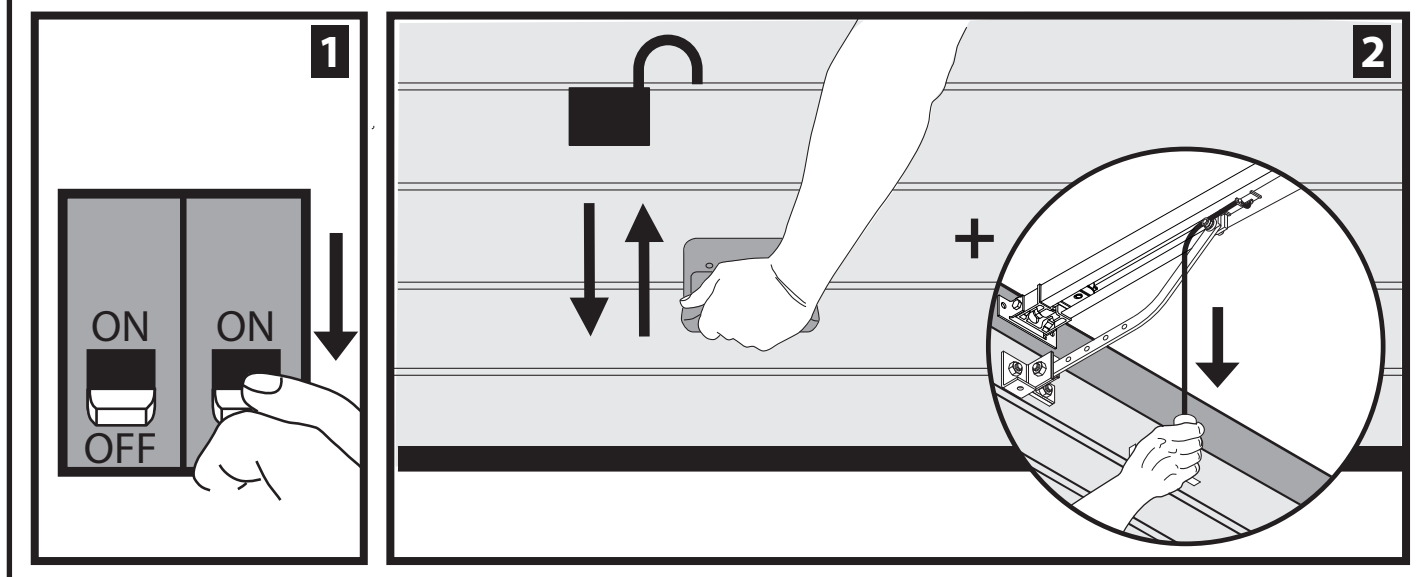

www.bft-automation.com

BFT Spa

Via Lago di Vico, 44 **ITALY**
 36015 Schio (VI)
 T +39 0445 69 65 11
 F +39 0445 69 65 22

SPAIN

BFT GROUP ITALIBERICA DE AUTOMATISMOS SL
 Camí de Can Bassa, 6, 08401
 Granollers, Barcelona, Spagna

FRANCE

AUTOMATISMES BFT FRANCE SAS
 50 rue Jean Zay
 69800 Saint-Priest, Francia

GERMANY

BFT ANTRIEBSSYSTEME GMBH
 Faber-Castell-Straße 29, 90522
 Oberasbach, Germania

UNITED KINGDOM

BFT AUTOMATION UK LTD
 Unit C2-C3 The Embankment Business
 Park, Vale Road Heaton Mersey Stockport
 Cheshire SK4 3GL United Kingdom

BFT AUTOMATION (SOUTH) LTD
 Enterprise House Murdock Road, Dorcan,
 Swindon, England, SN3 5HY

PORTUGAL

BFT PORTUGAL SA
 Urb. Pedrulha lote 9 - Apartado 8123,
 3025-248 Coimbra Portugal

POLAND

BFT POLSKA SP ZOO
 Marecka 49, 05-220 Zielonka, Polonia

IRELAND

BFT AUTOMATION IRELAND
 Unit D3 City Link Business Park, Old Naas
 Road, Dublin

CROATIA

BFT ADRIA DOO
 Obrovac 39, 51218, Dražice, Croatia

CZECH REPUBLIC

BFT CZ SRO
 Ustecka 533/9, 184 00 Praha 8,
 Czech

TURKEY

BFT OTOMASYON KAPI
 Şerifali Mahallesi, no, 34775
 Ümraniye/Istanbul, Turchia

U.S.A.

BFT AMERICAS INC.
 1200 S.W. 35th Avenue Suite B Boynton
 Beach FL 33426

AUSTRALIA

BFT AUTOMATION AUSTRALIA PTY
 29 Bentley St, Wetherill Park NSW
 2164, Australia

EMIRATES

BFT MIDDLEEAST FZCO
 FZS2 AA01 -PO BOX 262200, Jebel Ali Free
 Zone South Zone 2, Dubai - United Arab

NEW ZEALAND

BFT AUTOMATION NEW ZEALAND
 224/A Bush Road, Rosedale,
 Auckland, New Zealand